

# k-Bill

## REGISTRATORE TELEMATICO



## MANUALE OPERATIVO



**Rch Italia SpA**

Via Cendon 39, 31057 Silea (TV)

Telefono +39 0422 3651

Fax +39 0422 365.290

R.I./C.F./P.IVA 01033470251

Società con socio unico soggetta a direzione e coordinamento di RCH GROUP S.p.A.

Sito web: **[www.mct-italy.com](http://www.mct-italy.com)**

Il contenuto di questo manuale è strettamente riservato.

E' vietato qualsiasi tipo di copia o di riproduzione.

Il presente manuale è soggetto a modifiche ed aggiornamenti periodici da parte di Rch Italia SpA, così come le specifiche e le caratteristiche degli apparecchi.

### **Contenuto dell'imballo**

- **Registratore Telematico**
- **Memoria permanente di dettaglio DGFE (interna)**
- **Alimentatore e cavo di rete**
- **Manuale operativo**

### **Accessori opzionali disponibili**

- **Cassetto**
- **Batteria di riserva (per ambulanti)**

# INDICE

<b>1.</b>	<b>DESCRIZIONE GENERALE .....</b>	<b>6</b>
1.1	NORME DI SICUREZZA (SAFETY NOTICE).....	7
<b>2.</b>	<b>CARATTERISTICHE PRINCIPALI.....</b>	<b>12</b>
<b>3.</b>	<b>VISTE E DIMENSIONI.....</b>	<b>13</b>
3.1	VISTA DEI “4 LATI”.....	13
3.2	VISTA DEL VANO CONNETTORI .....	14
3.3	DIMENSIONI.....	14
3.4	COLLEGAMENTO ALLA RETE ELETTRICA.....	15
3.5	FUSIBILI .....	16
<b>4.</b>	<b>TASTIERA.....</b>	<b>17</b>
4.1	FUNZIONE DEI TASTI .....	18
<b>5.</b>	<b>DISPLAY E VISUALIZZAZIONE .....</b>	<b>21</b>
5.1	INDICAZIONE DELLE MODALITA’ .....	21
5.2	BLOCCO TASTIERA .....	22
<b>6.</b>	<b>PROGRAMMAZIONE (PRG).....</b>	<b>23</b>
6.1	PROGRAMMAZIONE REPARTI .....	24
6.2	PROGRAMMAZIONE PLU.....	25
6.3	PROGRAMMAZIONE IVA .....	25
6.4	PROGRAMMAZIONE TIPI PAGAMENTO .....	26
6.5	PROGRAMMAZIONE OPERATORI .....	27
6.6	PERCENTUALE DI MAGGIORAZIONE .....	28
6.7	PERCENTUALE DI SCONTO .....	28
6.8	PROGRAMMAZIONE STATISTICHE.....	29
6.9	DATA/ORA.....	30
6.10	PROGRAMMAZIONE INTESTAZIONE .....	31
6.11	PROGRAMMAZIONE LOGO IN CODA .....	31
6.12	PROGRAMMAZIONE MESSAGGI CLIENTE .....	32
6.13	PROGRAMMAZIONE ILLUMINAZIONE DISPLAY.....	33

6.14	SCORPORO IVA SU SCONTRINO .....	33
6.15	AVVISO DI MEZZANOTTE.....	34
6.16	SUONO TASTI .....	34
6.17	RIEPILOGO PROGRAMMAZIONI.....	34
6.18	RIEPILOGO PLU.....	34
6.19	PROGRAMMAZ. REGISTRATORE TELEMATICO .....	35
6.19.1	<i>CAMBIA MODALITA' (RT-MF e MF-RT)</i> .....	35
6.19.2	<i>PERIODO DI INATTIVITA'</i> .....	36
6.19.3	<i>PROGRAMMAZIONE APPENDICE</i> .....	38
6.19.4	<i>MODALITA' TRAINING</i> .....	39
<b>7.</b>	<b>REGISTRAZIONI (REG) .....</b>	<b>40</b>
7.1	SCELTA OPERATORE .....	40
7.2	VENDITE SUI REPARTI.....	40
7.2.1	<i>MODALITA' REGISTRATORE DI CASSA: SCONTRINO</i> .....	41
7.2.2	<i>MODALITA' REGISTRATORE TELEMATICO: DOCUMENTO COMMERCIALE DI VENDITA</i> .....	42
7.3	RETTIFICHE .....	43
7.4	STAMPA APPENDICE .....	44
7.5	DOCUMENTO COMMERCIALE PER RESO MERCE .....	45
7.6	DOCUMENTO COMMERCIALE DI ANNULLAMENTO .....	47
7.7	VENDITE SUI PLU .....	49
7.8	CALCOLO DEL RESTO .....	49
7.9	SCONTI E MAGGIORAZIONI.....	49
7.10	STORNI E ANNULLI.....	49
7.11	RESO ARTICOLO E ANNULO SCONTRINO .....	50
7.12	FORME DI PAGAMENTO .....	50
7.12.1	<i>PAGAMENTI MISTI</i> .....	50
7.12.2	<i>VISUALIZZA ULTIMA VENDITA</i> .....	51
7.12.3	<i>VISUALIZZA SOMMA DELLE ULTIME DUE VENDITE</i> .....	51
<b>8.</b>	<b>LETTURE – MODALITA' X.....</b>	<b>52</b>

8.1	LETTURA GIORNALIERA.....	53
8.2	LETTURA GIORNALIERA E PERIODICA REPARTI .....	53
8.3	LETTURA GIORNALIERA E PERIODICA PLU.....	53
8.4	LETTURA GIORNALIERA OPERATORI .....	54
8.5	LETTURA GIORNALIERA E PERIODICA IVA .....	54
8.6	LETTURA GIORNALIERA E PERIODICA FINANZIARI .....	54
8.7	LETTURA GIORNALIERA FASCE ORARIE .....	55
8.8	LETTURE SUL DISPLAY OPERATORE .....	55
<b>9.</b>	<b>CHIUSURA GIORNALIERA E LETTURA DELLE</b>	
	<b>MEMORIE PERMANENTI.....</b>	<b>56</b>
9.1	CHIUSURA GIORNALIERA .....	58
9.1.1	<i>REGISTRATORE TELEMATICO.....</i>	<i>59</i>
9.1.2	<i>REGISTRATORE DI CASSA.....</i>	<i>60</i>
9.2	LETTURE MEMORIA PERMANENTE DI RIEPILOGO .....	61
9.3	LETTURE MEMORIA DI DETTAGLIO (DGFE) .....	62
9.4	INVIO TELEMATICO: LISTA FILE E FILE PENDENTI .....	64
9.4.1	<i>LISTA FILE TRASMESSI.....</i>	<i>64</i>
9.4.2	<i>FILE PENDENTI.....</i>	<i>65</i>
<b>10.</b>	<b>VISUALIZZAZIONE ORA/DATA .....</b>	<b>66</b>
10.1	ORA LEGALE E ORA SOLARE.....	66
<b>11.</b>	<b>SOSTITUZIONE ROTOLO CARTA .....</b>	<b>67</b>
<b>12.</b>	<b>LISTA MESSAGGI D'ERRORE .....</b>	<b>68</b>
<b>13.</b>	<b>INFORMAZIONI AGLI UTENTI .....</b>	<b>73</b>
13.1	RIMOZIONE DELLA BATTERIA INTERNA .....	73
13.2	SMALTIMENTO DEL PRODOTTO.....	74
<b>14.</b>	<b>NOTE.....</b>	<b>75</b>

# 1. DESCRIZIONE GENERALE

Il *Registratore Telematico* riportato in questo manuale con l'abbreviazione **RT**

- Offre un elevato livello di prestazioni e di gestione della vostra attività e si caratterizza per la sua velocità e facilità d'uso.
- E' dotato di due display a cristalli liquidi in grado di visualizzare 2 righe di 20 caratteri grafici alfanumerici (display lato operatore e lato cliente).
- La tastiera a 30 tasti è realizzata in modo da adattarsi alle esigenze del settore a cui si rivolge questo prodotto.
- E' dotato di una stampante termica evoluta, in grado di stampare grafica (vedi logo della vostra attività) ad alta velocità operativa. Non necessita di nastri ad inchiostro come per le stampanti tradizionali, evitando così una fastidiosa operazione periodica di sostituzione, con relativo abbassamento dei costi di gestione ed offrendo inoltre una qualità di stampa sempre perfetta.
- La memoria permanente di dettaglio o giornale di fondo elettronico (DGFE) è una scheda di memoria MMC, che garantisce più affidabilità, sicurezza, praticità d'uso e una maggiore economia d'esercizio, il tutto in dimensioni più contenute.
- Attiva in automatico l'invio telematico dei corrispettivi, alla chiusura giornaliera.
- Permette di gestire completamente la vostra attività:
  - mantenendo in memoria il venduto di 10 Reparti
  - gestendo fino a 100 PLU (prezzi pre-memorizzati)
  - gestendo 4 operatori (per permettere il "monitoraggio" del lavoro).

## 1.1 NORME DI SICUREZZA (SAFETY NOTICE)

Questo RT è idoneo alla certificazione delle operazioni di commercio effettuate su aree pubbliche (venditori ambulanti). Caricare la batteria solo in ambienti protetti, ovvero in luoghi chiusi, lontano dalla pioggia e dall'umidità. Sono da evitare esposizioni prolungate sotto la pioggia battente.

L'RT deve essere installato esclusivamente da personale tecnico autorizzato. Ricordiamo che per un buon funzionamento è opportuno attenersi alle seguenti indicazioni:

- all'atto dell'installazione verificare che l'impianto elettrico sia dotato di un corretto collegamento di terra, che la presa di corrente sia installata in prossimità dell'RT e sia di facile accesso;
- evitare di far funzionare l'RT in luoghi eccessivamente freddi o eccessivamente caldi o esposti a raggi solari diretti per lungo tempo (il funzionamento corretto è garantito per temperature comprese tra -10°C e 45°C).
- Evitare che l'RT venga a contatto con liquidi di qualsiasi genere.
- Evitare di far funzionare l'RT in luoghi molto polverosi.
- L'RT contiene una batteria ricaricabile al LITIO la cui sostituzione è consentita esclusivamente da parte del personale tecnico autorizzato.
- Non toccare la testina di stampa.
- Non toccare la lama della taglierina.
- Utilizzare **esclusivamente** la batteria e l'alimentatore originali.

**AVVERTENZA:** l'alimentatore NON può essere utilizzato all'esterno ma solo in ambienti protetti.



- Quando l'RT segnala che la batteria esterna è scarica, provvedere prima possibile alla ricarica.
- Non piegare eccessivamente il cavo di alimentazione o collocare oggetti pesanti su di esso.
- Quando si collega o si scollega la spina dell'alimentatore, tenere sempre la spina, non il cavo.
- Collegare solo cassette rendiresto originali.
- Utilizzare solo gli accessori approvati e non cercare di smontare o riparare da soli. L'utilizzo di accessori o ricambi non originali fa cessare il diritto di garanzia.
- Non collocare l'RT su una superficie instabile. Esso potrebbe cadere e danneggiarsi seriamente.
- Spegnerne sempre l'RT alla fine della giornata di lavoro.
- Si consiglia di scollegare la stampante dalla presa di corrente se resta spenta per un lungo periodo
- Non utilizzare detergenti che contengono alcool per la pulizia del cabinet.
- L'RT prevede la segnalazione dell'imminente esaurimento dei rotoli tramite segnalazione visiva. Si devono pertanto utilizzare rotoli con la parte finale colorata.
- In caso di mal funzionamento della macchina rivolgersi al centro assistenza autorizzato.

## **SAFETY NOTICE**

- *During the installation check that the electrical system is equipped with a proper ground connection, The power socket should also be located near the cash register where it is easily accessible*
- *Avoid operating the cash register in excessively cold or hot environments or in direct sunlight for any length of time (the specified operating temperature range is between -10°C and 45°C)*
- *Take care not to spill any liquids on the cash register.*
- *Avoid operating the cash register in excessively dusty environments*
- *The cash register contains a rechargeable lithium battery. Thi must only be replaced by an authorized service engineer.*
- *Don't touch the printer head with anything.*
- *Don't touch the cutter blade.*
- *Use only the battery and the power adapter provided with the cash register. **ATTENTION:** The power adapter cannot be used outdoor; it can use only in protected places.*
- *When Ecr indicates that battery is low, provide as soon as possible to recharge the battery.*
- *Don't bend the power cord excessively or place any heavy objects onto it.*
- *When connecting or disconnecting the plug of the power adapter, always hold the plug but not the cord.*
- *Connect only original drawer changer.*
- *Use only the approved accessories and do not try to disassemble, repair or remodel it by yourself. The use of accessories or aftermarket parts void the warranty of the product.*
- *Do not place ECR on an unstable surface. It could fall and be seriously damaged.*
- *Always turn off the unit at the end of workday.*
- *We recommend that you unplug the printer from the power outlet if no use it for a long period.*
- *Do not use cleaners that contain alcohol to clean the cabinet.*
- *The cash register provides signaling the imminent exhaustion of the rolls by visual signaling. It must therefore use rolls with the final part colored.*
- *In caso of malfunction of the machine, contact the service center authorized.*

Nell'eventualità di guasti o malfunzionamenti che impediscano un corretto funzionamento dell'RT dal punto di vista fiscale, l'RT si blocca, sul display compare un breve messaggio e viene emesso un segnale acustico.

In questi casi è necessario spegnere la macchina e fare intervenire il servizio di assistenza tecnica del Centro Autorizzato.

L'RT deve essere sottoposto a una revisione (manutenzione preventiva) ogni due anni dopo l'installazione e comunque entro due anni dalla data dell'ultimo intervento del centro assistenza.

L'utilizzatore è obbligato ad attenersi a questa disposizione in dipendenza di quanto indicato dalla normativa in vigore relativa ai REGISTRATORI TELEMATICI.

Nella situazione di prossimo esaurimento della Memoria permanente di riepilogo o di dettaglio (non oltre il 90% della capacità stessa), è fornita idonea segnalazione stampata o acustica.

#### Memoria permanente di riepilogo

Nella stampa dell'azzeramento giornaliero compare il messaggio "memoria di riepilogo in esaurimento, -XX chiusure".

#### Memoria permanente di dettaglio

Dopo la stampa di un documento di vendita, viene emesso un segnale acustico e compare sul display il messaggio "DGFE IN ESAURIMENTO".

## **ALTRE AVVERTENZE :**

Questo RT è dotato di stampante termica, pertanto deve utilizzare carta termica omologata riportante sia gli estremi dell'omologazione sia la data di scadenza, secondo quanto specificato nel D.M. del Min. Finanze, 30/03/92, allegato E. Inoltre l'utilizzatore dovrà conservare i documenti previsti dalla legge, in luoghi oscuri con umidità relativa inferiore a 80% e temperatura inferiore a 35°C, evitando il contatto diretto con materiali plastici e in particolare con polivinilcloruro.

Il produttore raccomanda l'utilizzo delle seguenti carte termiche : Mitsubishi F 5041 , o JUJO THERMAL AF 50 KSE.

I documenti di chiusura giornaliera devono essere conservati per 10 anni dalla data di emissione, mentre la memoria DGFE (supporto Multi Media Card, specifico e certificato dal produttore) deve essere conservata per due anni dalla data dell'ultima registrazione (documento commerciale) effettuata.

Apparecchio a norme 

## 2. CARATTERISTICHE PRINCIPALI

**Alimentazione:** Tipo esterno. Input: 100-240V 50-60 Hz  
Output : 7V  $\overline{\text{---}}$  3.4 A

**Stampante termica:** velocità di stampa: 60 [mm/s] - numero colonne: 24 - MTBF: 50 [km].

**Rotoli carta termica:** 57,5 ± 0,5 [mm] diametro max. 50 [mm].

**Display lato operatore:** display LCD (2 righe di 20 caratteri alfanumerici).

**Display lato cliente:** display LCD (2 righe di 20 caratteri alfanumerici).

**Temperatura di funzionamento:** da -10 °C a +45 °C.

### RAPPORTI :

- Chiusura giornaliera
- Giornaliero e Periodico Reparti
- Giornaliero e Periodico PLU
- Giornaliero Operatori
- Giornaliero e Periodico IVA
- Giornaliero Fasce Orarie
- Giornaliero e Periodico Finanziario

### PROGRAMMAZIONE:

- Numero Reparti: 10
- Numero Plu: 100
- Totali di pagamento : 3
- Numero Operatori: 4
- Numero IVA: 8
- Abilitazione stampa report
- Data/Ora
- Messaggi di intestazione e cortesia
- Store logo: 1 inserito tramite PC
- Hallo logo: 1 inserito tramite PC e 2 di default

### 3. VISTE E DIMENSIONI

#### 3.1 VISTA DEI “4 LATI”

##### FRONTALE

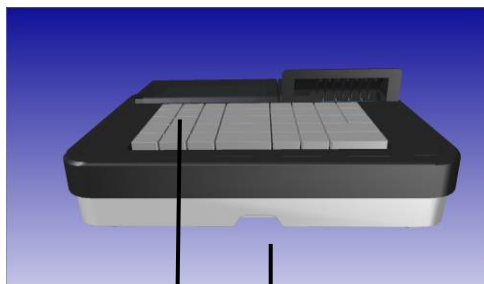

TASTIERA

INTERRUTTORE (sotto)

##### LATERALE sinistra

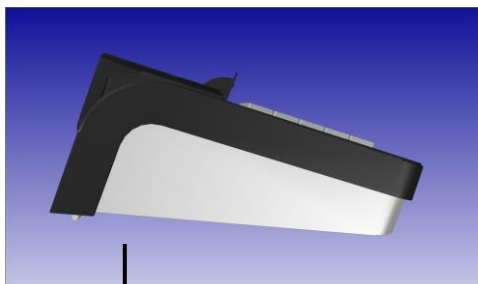

MMC E CONNETTORI (sotto)

##### DA SOPRA

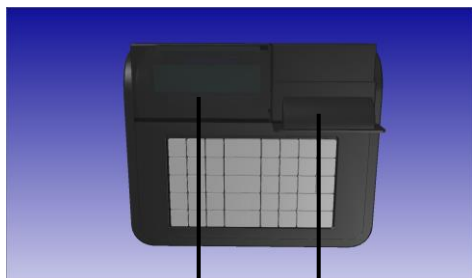

DISPLAY OPERATORE

USCITA DOCUMENTI

##### POSTERIORE

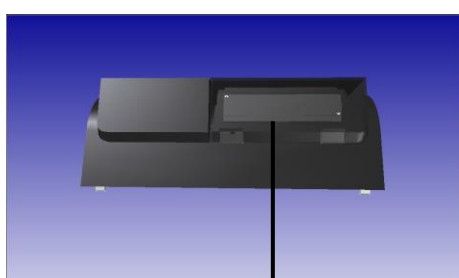

DISPLAY CLIENTE

### 3.2 VISTA DEL VANO CONNETTORI

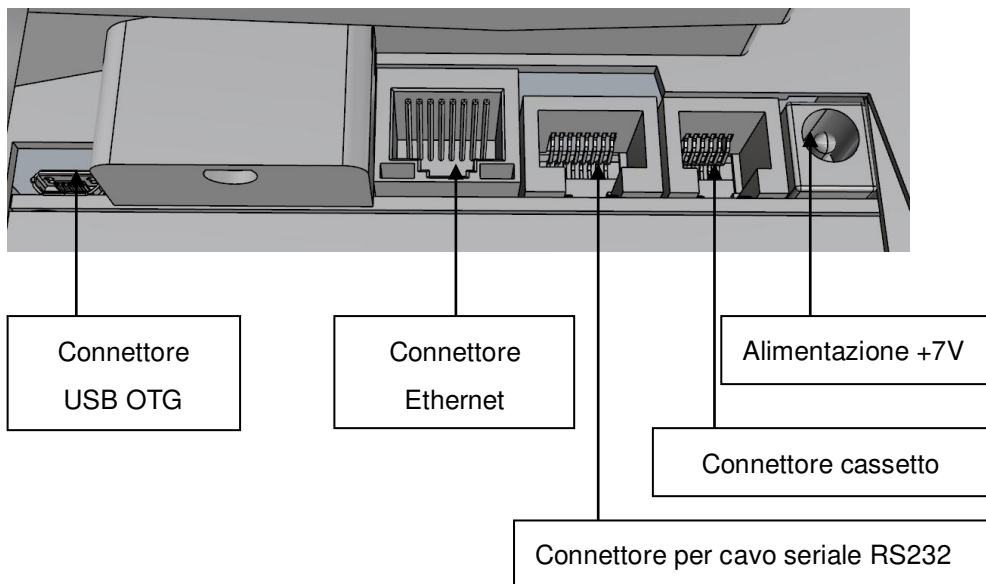

### 3.3 DIMENSIONI

Larghezza : 255 mm  
Profondità : 225 mm  
Altezza : 115 mm (max)

### 3.4 COLLEGAMENTO ALLA RETE ELETTRICA

Per collegare l'RT alla rete elettrica, è necessario eseguire nell'ordine le seguenti operazioni.

1. Verificare che la spina del cavo di rete non sia collegata alla presa elettrica.
2. Verificare che l'interruttore presente nel lato frontale inferiore sia posizionato in posizione OFF (OFF) .



**FIG.1**

3. Inserire il cavo di rete nel connettore IEC presente sull'alimentatore; entrambi devono essere quelli forniti in dotazione con il prodotto.

Alimentazione:  
Input: 100-240V 50-60 Hz  
Output: 7V  $\overline{\text{---}}$  3.4 A

4. Inserire il connettore DC dell'alimentatore al connettore di alimentazione della stampante (Fig. 3).
5. Collegare la spina del cavo di rete alla presa elettrica.



**FIG.2**

**ATTENZIONE!** Quando si collega o si scollega la spina, tenere sempre la spina, non il cavo.

6. Accendere il sistema tramite l'interruttore posto sul lato frontale inferiore dell'RT (Fig.1).

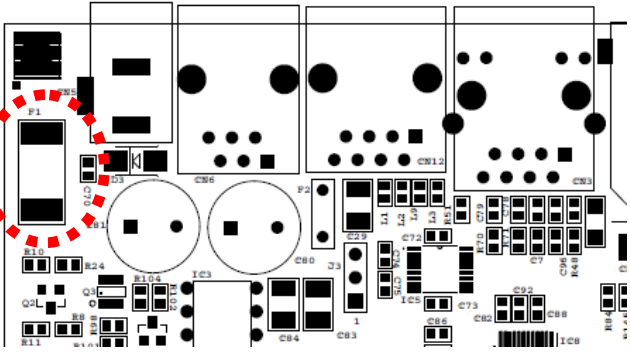
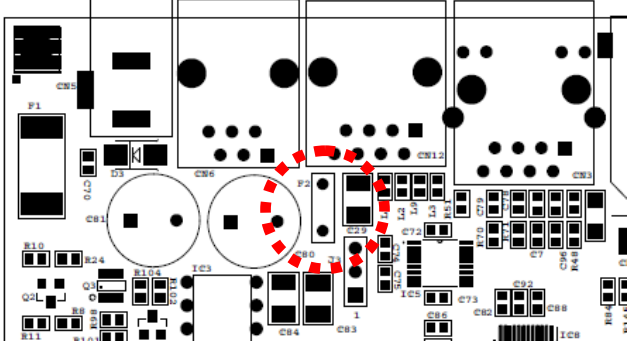

**FIG.3**



### 3.5 FUSIBILI

Nella scheda madre del prodotto è presente un fusibile. Vengono indicati nella seguente tabella, la posizione e le caratteristiche. La sostituzione deve essere eseguita esclusivamente da personale tecnico autorizzato.

<b>F1</b>	Il fusibile F1 (2.5A, Delayed) interrompe i +7V destinati a tutti i dispositivi della scheda madre.	
<b>F2</b>	La porta COM1 (CN12) ha la caratteristica di fornire alimentazione tramite un fusibile di protezione auto ripristinante siglato F2 (RXE075, 0,75A).	

## 4. TASTIERA

L'operatività dell'RT è garantita da una tastiera che permette di comandare manualmente tutte le funzioni fiscali.



Utilizzare il tastierino numerico per inserire le lettere come si fa comunemente con i telefoni cellulari, aiutandosi con le serigrafie impresse sui tasti. Per esempio, premendo il tasto [1] appare a display il carattere "1", premendo ripetutamente lo stesso tasto, il carattere che stiamo inserendo cambia e diventa P, Q, R, S, per poi ridiventare 1. Se la lettera successiva si trova sempre sullo stesso tasto, attendere qualche secondo per permettere al cursore di avanzare automaticamente di una posizione per l'inserimento del successivo carattere.

Per modificare i caratteri già inseriti utilizzare i seguenti tasti funzione.

- [ %+ ] = scorrimento del cursore verso destra
- [ %- ] = scorrimento del cursore verso sinistra
- [ CL ] = cancella tutta la riga
- [ 0 ] = carattere "0" o "SPAZIO"
- [ 7 ] = carattere "7", o (in sequenza) " / . : , ; ' - = ( ) % & ! ? + \* @ "

## 4.1 FUNZIONE DEI TASTI

TASTO	NOME	FUNZIONE
	<b>CHIAVE</b>	Tasto per la selezione dei modi operativi (REG - X - Z - PRG)
	<b>FUNZIONE</b>	<p>Tasto Funzione alternativa. Premuto in precedenza di uno dei tasti con doppia funzione associata, permette di accedere alla seconda funzione.</p> <p><b>Esempio:</b> premendo il tasto  <i>Prima del tasto</i>  <b>SCONTO</b> <i>Si utilizza la funzione <b>SCONTO</b> invece della funzione %-</i></p>
	<b>SCONTO IN % NEGATIVA</b>	<p>Tasto usato per la deduzione (sconto) di un importo dopo la registrazione di un articolo (Reg).</p> <p><b>Nei modi operativi X, Z e P il tasto consente di selezionare, grazie ad un menu a scorrimento circolare, determinate funzioni di stampa, lettura, chiusura e programmazione.</b></p>
	<b>MAGGIORAZIONE IN % POSITIVA</b>	<p>Tasto usato per aumentare di un importo (prezzo) dopo la registrazione di un articolo (Reg).</p> <p>Nei modi operativi X, Z e P il tasto consente di selezionare, grazie ad un menu a scorrimento circolare, determinate funzioni di stampa, lettura, chiusura e programmazione.</p>
	<b>VISUALIZZA ORA e MOLTIPLICA</b>	<p>Due funzioni accessibili direttamente (non serve premere il tasto FN): la prima funzione visualizza l'ora a display, se il tasto viene premuto senza documento commerciale in corso. La seconda funzione moltiplica la quantità impostata per l'importo associato al reparto/plu, durante la registrazione di un documento commerciale.</p>
	<b>OPERATORE</b>	Tasto per l'inserimento del codice e il cambio dell'operatore all'RT
	<b>PLU</b>	Tasto per registrare la vendita di un articolo, memorizzato nell'RT con codice e prezzo unitario. Il codice PLU è accessibile previa digitazione del codice assegnato. Prima del tasto PLU premere il tasto FN.

	<b>AVANZAMENTO CARTA</b>	Tasto per l'avanzamento del rotolo carta
	<b>MAGGIORA ZIONE</b>	Tasto usato per sommare un valore nella memoria dell'ultimo reparto o PLU dello documento commerciale in corso (aperto). Se usato dopo il SUBTOTALE influenza in modo proporzionale tutti gli articoli (reparti e/o PLU) dello documento commerciale in corso. Prima del tasto MAGG. premere il tasto FN.
	<b>SCONTO</b>	Tasto usato per dedurre un valore dalla memoria dell'ultimo reparto o PLU dello documento commerciale in corso (aperto). Se usato dopo il SUBTOTALE influenza in modo proporzionale tutti gli articoli (reparti e/o PLU) dello documento commerciale in corso. Prima del tasto SCONTO premere il tasto FN.
	<b>TASTIERA NUMERICA con funzione ALFABETICA</b>	La tastiera numerica consente la digitazione di informazioni numeriche e alfanumeriche, per le operazioni di programmazione dell' RT.
	<b>REPARTO (N)</b>	Tasto usato per la registrazione degli articoli digitando preventivamente il prezzo.
	<b>ANNULLO SCONTRINO/ DOCUMENT O</b>	<b>Modalità Registratore di cassa</b> Tasto usato per annullare lo scontrino in corso non ancora concluso per mezzo di uno dei tasti di chiusura (CONTANTI, Crediti o Totale 3). <b>Modalità RT</b> Tasto utilizzato per l'operazione di ANNULLAMENTO di un documento commerciale di vendita.
	<b>STORNO</b>	Tasto usato per stornare un articolo.
	<b>CANCELLA</b>	Tasto usato per cancellare un dato prima di averlo registrato nella memoria di un reparto o PLU. Utilizzato anche per risolvere errori di digitazione o rimuovere eventuali messaggi acustici o a visore.

<b>TOT 2</b>	<b>CORRISP. NON RISCOSSO</b>	Tasto per la conclusione di una vendita a corrispettivo non riscosso (default) . Se il tasto viene premuto all'esterno della registrazione dello documento commerciale, ha funzione di <b>apertura cassetto</b> .
<b>TOT 3</b>	<b>PAGAM. ELETTRONICO</b>	Tasto per concludere la registrazione di una vendita (transazione) a corrispettivo pagato. Il nome e le opzioni del tasto sono comunque programmabili permettendo la definizione del tipo di pagamento (assegni, carta di credito, bancomat o altri) e l'accesso al contante nel cassetto (funzione resto).
<u>ANNULLO RESO MERCE</u>	<b>ANNULLO</b>	Tasto usato per annullare a documento commerciale in corso, l'ultima operazione eseguita.
<u>ANNULLO RESO MERCE</u>	<b>RESO MERCE</b>	<b>Modalità Registratore di cassa</b> Tasto per effettuare un reso di un articolo venduto precedentemente. L'operazione è consentita purchè il totale del documento commerciale non risulti negativo. <u>Prima del tasto RESO MERCE premere il tasto FN.</u>  <b>Modalità RT</b> Tasto utilizzato per l'operazione di RESO di un documento commerciale di vendita.
<b>SUBTOTALE</b>	<b>SUBTOTALE</b>	Tasto usato per la stampa e la visualizzazione del Subtotale di un documento commerciale. Se premuto all'esterno della transazione di vendita, calcola e visualizza a display la somma degli ultimi due documenti di vendita.
<b>CONTANTI</b>	<b>CONTANTI</b>	Tasto usato per la chiusura di uno documento commerciale di vendita con pagamento in CONTANTI. Se premuto a documento commerciale terminato, visualizza l'importo totale dell'ultimo documento commerciale; se invece viene premuto dopo la digitazione di un importo, consente il calcolo del resto (solo a display).

## 5. DISPLAY E VISUALIZZAZIONE

Questo RT viene fornito con due display, due righe per 20 caratteri alfanumerici, uno lato operatore e l'altro lato cliente.

Display operatore

CONTANTI €12,60

### 5.1 INDICAZIONE DELLE MODALITA'

MODALITA'	DESCRIZIONE
0 CHIAVE	Blocco tastiera
1 CHIAVE <b>REG</b>	Modo operativo (registrazione)
2 CHIAVE <b>X</b>	Lecture senza azzeramento – statistiche
3 CHIAVE <b>Z</b>	Stampe/Azzeramento dei finanziari, del venduto, ecc.
4 CHIAVE <b>PRG</b>	Programmazione ( PLU, Reparti, Finanziari, ecc.)

Per selezionare una modalità è sufficiente digitare il numero della modalità da attivare seguito dal tasto **CHIAVE**. (Es: per entrare in programmazione : 4 e [CHIAVE]). Quando ci si trova in una modalità diversa da Registrazione si può selezionare una delle funzioni desiderate mediante i due tasti di scorrimento [%+] e [%-].

Secondo la modalità in cui la macchina si trova il display operatore ne fornirà indicazione visualizzandone la relativa identificazione nella parte sinistra.

PRG 0

Entrati nei menù con i tasti %+ o %-, il display visualizza la funzione eventualmente selezionabile mediante scorrimento (vedi figura sottostante) con un esempio di visualizzazione in modalità Z).

Chiusura Giornal.

Per uscire dal menu, premere il tasto [STORNO].

## 5.2 BLOCCO TASTIERA

Per evitare registrazioni involontarie o per impedire che personale non autorizzato possa utilizzare l'RT senza necessariamente dover spegnere l'RT, utilizzare la procedura "0" e tasto **CHIAVE** da qualsiasi modalità (REG – X – Z – PRG). Il display visualizza:

BLOCCO TAST.? SI



\* TAST. BLOCCATA \*



Premendo il tasto [CONTANTI] blocco l'utilizzo della tastiera (valore "SI" preselezionato), altrimenti premendo il tasto %+ e [CONTANTI] la tastiera non viene bloccata.

Per utilizzare nuovamente la tastiera è sufficiente premere la sequenza dei tasti per entrare in una delle quattro modalità (es. 1 e CHIAVE).

**NOTA:** Se l'RT è in stand by, è possibile bloccare e successivamente sbloccare la tastiera premendo in sequenza i tasti [CHIAVE] e [CONTANTI].

## 6. PROGRAMMAZIONE (PRG)

Per entrare nel menù programmazione digitare i tasti **4** e **CHIAVE**

*Per la programmazione dei parametri, utilizzare le seguenti procedure;*

- A. *Digitare il codice funzione (vedi tabella) e premere CONTANTI.*
- B. *Ricerca con menù circolare;*
  1. spostarsi da una funzione all'altra utilizzando il tasto **[+%]** avanti e **[-%]** indietro.
  2. per selezionare la funzione per la programmazione premere **[CONTANTI]**
  3. per tornare al menù principale premere il tasto **[STORNO]**
  4. Per uscire dal menù PRG e tornare in REG premere **[1]+[CHIAVE]**

<b>CODICE FUNZIONE</b>	<b>MENU' PROGRAMMAZIONE</b>
110	REPARTI
111	PLU
112	TIPI PAGAMENTO
113	OPERATORI
114	ALIQUOTE IVA
115	% MAGGIORAZIONE
116	% SCONTO
117	STATISTICHE GIORNALIERE
118	DATA / ORA
119	INTESTAZIONE
120	LOGO IN CODA
121	MESSAGGI CLIENTE
124	PROGR. ILLUM. LCD
125	STAMPA SCORPORO IVA
126	AVVISO DI MEZZANOTTE
127	SUONO TASTI
170	PROGR. TELEMATICO
200	STAMPA RIEP. PROGRAMMAZIONI
211	STAMPA RIEP. PLU

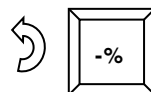
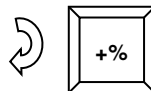



## 6.1 PROGRAMMAZIONE REPARTI

In **PRG** (4 + CHIAVE) digitare **110** e **CONTANTI** oppure premere [%+ /MAGG.] per visualizzare **REPARTI**.

Premere [CONTANTI] per iniziare la programmazione dei reparti.

COD. REPARTO ? 1



PREZZO ? 0,00



DESCRIZIONE ?



<REP. 01 > 01



LIM. SUP. ? 0,00



LIM. INF. ? 0,01



CODICE IVA? IVA1 A



CHIUS. AUTOM. ? NO



A) Inserire un valore da 1 a 10 e premere [CONTANTI]

B) Inserire il prezzo da associare al tasto Reparto in questione e premere [CONTANTI]

C) Inserire la descrizione utilizzando la tastiera numerica, inserendo un massimo di 12 caratteri e premere [CONTANTI] (Vedi cap. 4)

D) Inserire il valore massimo che può accettare il reparto e premere [CONTANTI]. (\*)

E) Inserire il valore minimo che può accettare il reparto e premere [CONTANTI]. (\*)

\* Se il valore è zero, non c'è limite.

F) Associare un codice IVA al reparto e premere [CONTANTI] (vedi cap. 6.3)

G) Utilizzando i tasti %+ e %-abilire o meno la battuta singola sul reparto e premere [CONTANTI].

Il display si imposta per la successiva programmazione di un altro reparto; ripetere la sequenza per programmare i reparti successivi.

Per uscire dal programma REPARTI premere [STORNO].

## 6.2 PROGRAMMAZIONE PLU

In **PRG** (4 + CHIAVE) digitare **111** e **CONTANTI** oppure premere [%+/MAGG.] fino a visualizzare **PLU**.

Premere [CONTANTI] per iniziare la programmazione dei PLU.

CODICE PLU? 1

A) Inserire un valore da 1 a 100 e premere [CONTANTI]

COD. REPARTO ? 1

B) Inserire il codice del reparto associato e premere [CONTANTI]

PREZZO? 0,00

C) Inserire il prezzo da associare al PLU e premere [CONTANTI]

DESCRIZIONE ?

D) Inserire la descrizione del PLU utilizzando la tastiera numerica, inserendo un massimo di 12 caratteri) e premere [CONTANTI]. (Vedi cap. 4)

<PLU 000001 >01

Il display si imposta per la successiva programmazione di un altro PLU; ripetere la sequenza per programmare i PLU successivi. Per uscire premere [STORNO].

*Nota: i 100 PLU possono essere caricati tramite PC con il software opzionale.*

## 6.3 PROGRAMMAZIONE IVA

In **PRG** (4 + CHIAVE) digitare **114** e **CONTANTI** oppure premere [%+/MAGG.] fino a visualizzare **Percentuali IVA**. Premere [CONTANTI] per iniziare la programmazione.

CODICE IVA? 1

A) Inserire un valore da 1 a 7 e premere [CONTANTI]

PERCEN. IVA: 10,00

B) Digitare la percentuale IVA (con decimali) e confermare con [CONTANTI].

Il display si imposta per la successiva programmazione di un altro codice IVA; ripetere la sequenza per programmare ulteriori iva. Per uscire dalla funzione PRG IVA premere [STORNO].

## 6.4 PROGRAMMAZIONE TIPI PAGAMENTO

Con questo RT è possibile utilizzare fino a tre differenti Totali per il pagamento.

In **PRG** (4 + CHIAVE) digitare **112** e **CONTANTI** oppure premere [%+/MAGG.] fino a visualizzare **Tipi Pagamento**. Premere [CONTANTI] per iniziarne la programmazione.

COD. PAGAMENTO? 1



DESCRIZIONE ?



<CONTANTI >01



RESTO ABIL.? SI



SOM. IN CASSA? SI



NON RISCOSSI? NO



A) Inserire un valore da 1 a 3 e premere [CONTANTI]

B) Inserire la descrizione del Tipo pagamento utilizzando la tastiera numerica, (inserire al massimo 12 caratteri) e premere [CONTANTI]. (Vedi cap. 4)

C) Scegliere con i tasti %+ e %- se abilitare il pagamento con gestione del resto e confermare con [CONTANTI].

D) Scegliere con i tasti %+ e %- se il Totale incrementa il Totalizzatore CASSA e confermare con [CONTANTI]. ***Nel documento commerciale di vendita, i pagamenti con questa funzione abilitata, incrementano il Pagamento Contante, mentre i pagamenti con questa funzione disabilitata, incrementano il Pagamento elettronico.***

E) Scegliere con i tasti %+ e %- se abilitare il pagamento a credito e confermare con [CONTANTI]. ***Nel documento commerciale di vendita, i pagamenti con questa funzione abilitata, incrementano il Non riscosso.***

AP. CASSETTO? SI



IMP. OBBLIGAT.? NO



TICKET? NO



ALTRI PAGAMENTI?NO



F) Scegliere con i tasti %+ e %- se abilitare o disabilitare l'apertura cassetto e confermare con [CONTANTI].

G) Scegliere con i tasti %+ e %- se abilitare o disabilitare la gestione dell'importo obbligatorio, da inserire prima di chiudere lo scontrino con un tasto Totale.

H) Premere il tasto -% per abilitare il totale alla gestione dei buoni pasto (ticket restaurant) e premere [CONTANTI].

K) Premere il tasto -% e [CONTANTI] per abilitare la stampa dell'Appendice in calce al documento commerciale di vendita. Questa opzione ha effetto solo sul singolo Totale dove è stato attivato.

Il display si imposta per la successiva programmazione di un altro tipo di pagamento; ripetere la sequenza per programmare i successivi. Per uscire dal programma PAGAMENTO premere [STORNO].

## 6.5 PROGRAMMAZIONE OPERATORI

In **PRG** (4 + CHIAVE) digitare **113** e **CONTANTI** oppure premere [%+/MAGG.] fino a visualizzare **Operatori**. Premere [CONTANTI] per iniziarne la programmazione.

COD. OPERATORE? 1



NOME OPERATORE ?



<MARIO >01



A) Inserire un valore da 1 a 4 e premere [CONTANTI]

B) Inserire il nome dell'operatore utilizzando la tastiera numerica, inserendo un massimo di 12 caratteri) e premere [CONTANTI]. (Vedi cap. 4)

Il display si imposta per la successiva programmazione di un altro operatore; ripetere la sequenza per programmare ulteriori operatori. Per uscire dalla funzione PRG OPERATORI premere [STORNO].

## 6.6 PERCENTUALE DI MAGGIORAZIONE

In **PRG** (4 + CHIAVE) digitare **115** e **CONTANTI** oppure premere [%+/MAGG.] fino a visualizzare **Percentuale maggiorazione**. Premere [CONTANTI] per iniziare la programmazione del valore da associare al tasto [%].

% MAGGIOR.? 10,00

Digitare la percentuale di maggiorazione con due cifre decimali e premere [CONTANTI].

Il display esce dalla programmazione visualizzando nuovamente "*Percentuale maggiorazione*". Per uscire dalla funzione premere il tasto [STORNO].

## 6.7 PERCENTUALE DI SCONTO

In **PRG** (4 + CHIAVE) digitare **116** e **CONTANTI** oppure premere [%+/MAGG.] fino a visualizzare **Percentuale sconto**. Premere [CONTANTI] per iniziare la programmazione del valore da associare al tasto [-%].

% SCONTO? 25,00

Digitare la percentuale di sconto con due cifre decimali e premere [CONTANTI].

Il display esce dalla programmazione visualizzando nuovamente "*Percentuale sconto*". Per uscire dalla funzione premere il tasto [STORNO].

## 6.8 PROGRAMMAZIONE STATISTICHE

In **PRG** (4 + CHIAVE) digitare **117** e **CONTANTI** oppure premere [%+/MAGG.] fino a visualizzare **Statistiche giorno**. Premere [CONTANTI] per iniziarne la programmazione.

REPARTI	NO
---------	----

⇓

A) Scegliere con i tasti %+ e %- se si vuole abilitare la stampa del report **REPARTI**. Scegliere SI o NO e premere [CONTANTI].

PLU	NO
-----	----

⇓

B) Scegliere con i tasti %+ e %- se si vuole abilitare la stampa del report **PLU**. Scegliere SI o NO e premere [CONTANTI].

OPERATORI	NO
-----------	----

⇓

C) Scegliere con i tasti %+ e %- se si vuole abilitare la stampa del report **OPERATORI**. Scegliere SI o NO e premere [CONTANTI].

IVA	NO
-----	----

⇓

D) Scegliere con i tasti %+ e %- se si vuole abilitare la stampa del report **IVA**. Scegliere SI o NO e premere [CONTANTI].

ORARIA	NO
--------	----

⇓

E) Scegliere con i tasti %+ e %- se si vuole abilitare la stampa del report **ORARIA**. Scegliere SI o NO e premere [CONTANTI].

FINANZIARI	NO
------------	----

⇓

F) Scegliere con i tasti %+ e %- se si vuole abilitare la stampa del report **FINANZIARI**. Scegliere SI o NO e premere [CONTANTI].

Il display esce dalla programmazione visualizzando nuovamente "**Statistiche Giorno**". Per uscire premere [STORNO].

## 6.9 DATA/ORA

**NOTA IMPORTANTE:** la seguente procedura può essere utilizzata esclusivamente per il cambio dell'ORA. Non modificare la DATA; contattare il centro assistenza se la data non è corretta.

In PRG (4 + CHIAVE) digitare **118** e CONTANTI oppure premere [%+ /MAGG.] fino a visualizzare **Data/ora**. Premere [CONTANTI] per iniziare la programmazione (previa chiusura giornaliera).

GIORNO: 4



MESE: 5



ANNO: 2017



ORE: 12



MINUTI: 30



Il display esce dalla programmazione visualizzando nuovamente "Data/Ora". Per uscire dalla funzione PRG "Data/Ora" premere [STORNO].

NOTA: se il display dopo l'inserimento della data e ora, visualizza il seguente messaggio, significa che la data impostata, rispetto all'ultima chiusura operata, è superiore di almeno tre giorni.

DATA AVANTI: CANC



A) Inserire un valore da 1 a 31 riferito al giorno corrente e premere [CONTANTI]

B) Inserire un valore da 1 a 12 riferito al mese corrente e premere [CONTANTI]

C) Inserire l'anno corrente a 4 cifre e premere [CONTANTI]

D) Inserire un valore da 0 a 23 riferito all'ora corrente e premere [CONTANTI]

E) Inserire un valore da 0 a 59 riferito ai minuti dell'ora corrente e premere [CONTANTI].

Scegliere con i tasti %+ e %- se confermare (OK) o non accettare (CANC) i dati impostati e premere [CONTANTI].

Scegliendo CANCELLA, la data e l'ora rimangono invariate. Per uscire dalla funzione PRG "Data/ora" premere [STORNO].

## 6.10 PROGRAMMAZIONE INTESTAZIONE

In **PRG** (4 + CHIAVE) digitare **119** e **CONTANTI** oppure premere [%+/MAGG.] fino a visualizzare **Intestazione**. Premere [CONTANTI] per iniziarne la programmazione.

- SELEZ. GRAFICO -



Nessuno



N.RIGA INTEST.? 1



DESCRIZIONE ?



< RAGIONE SOCIA>01



TESTO CENTR.? SI



Ripetere la stessa sequenza per le righe successive.

Per uscire dalla funzione PRG "Intestazione" premere [STORNO].

A) Scorrere con i tasto %+ e %- per scegliere quale Logo in testa stampare nel documento commerciale. Visualizzare il titolo associato al logo e premere [CONTANTI].

B) Inserire un valore da 1 a 6 relativo alla riga di intestazione da riprogrammare e premere [CONTANTI].

C) Inserire i dati anagrafici utilizzando la tastiera numerica, inserendo un massimo di 24 caratteri) e premere [CONTANTI]. (Vedi cap. 4)

D) Scegliere con i tasti %+ e %- se si vuole abilitare la stampa centrata del testo e premere [CONTANTI].

## 6.11 PROGRAMMAZIONE LOGO IN CODA

In **PRG** (4 + CHIAVE) digitare **120** e **CONTANTI** oppure premere [%+/MAGG.] fino a visualizzare **Logo in coda**. Premere [CONTANTI] per iniziarne la programmazione.

Nessuno



Scorrere con i tasto %+ e %- per scegliere quale Logo stampare in coda al documento commerciale. Visualizzare il titolo associato al logo e premere [CONTANTI].

Usciti dalla funzione PRG "Logo in coda" premere [STORNO] per ritornare in Assetto PRG, oppure continuare con le programmazioni.



## 6.12 PROGRAMMAZIONE MESSAGGI CLIENTE

Questa programmazione permette di programmare fino a due righe di cortesia (massimo 24 caratteri per riga), che verranno stampate tre righe sotto al documento commerciale. Questi messaggi servono per pubblicizzare la vostra attività. E' possibile inoltre impostare un valore in secondi che permette la visualizzazione automatica della data e dell'ora a display dopo tot secondi di inattività dell'RT.

In **PRG** (4 + CHIAVE) digitare **121** e **CONTANTI** oppure premere [%+/MAGG.] fino a visualizzare **Messaggi cliente**. Premere [CONTANTI] per iniziarne la programmazione.

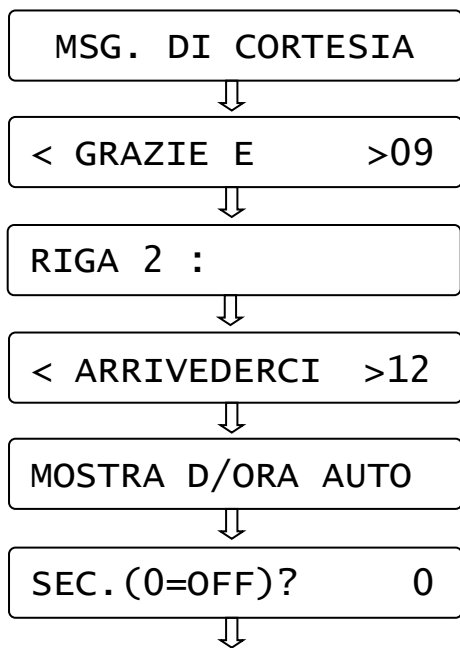

A) Digitare il testo della prima riga di cortesia (massimo 24 caratteri) e premere [CONTANTI].

[ **CL** ] = cancella tutta la riga  
[ %**-** ] = spostamento a sinistra  
[ %**+** ] = spostamento a destra  
[ **0** ] = carattere 0 e SPAZIO.

B) Digitare il testo della seconda riga di cortesia (massimo 24 caratteri) e premere [CONTANTI]. Nota: se non si vuole scrivere nulla, premere [CONTANTI] senza inserire caratteri.

C) impostare il valore in secondi che permette la visualizzazione automatica della data e ora a display dopo tot secondi di inattività dell'RT e premere [CONTANTI]. Se non si vuole abilitare, lasciare il valore a zero e premere [CONTANTI].

Usciti dalla funzione PRG "Messaggi cliente" premere il tasto [STORNO] per ritornare in Assetto PRG, oppure continuare con le programmazioni.

## 6.13 PROGRAMMAZIONE ILLUMINAZIONE DISPLAY

In PRG (4 + CHIAVE) premere %+ fino a visualizzare Illuminazione LCD. Questa programmazione permette di scegliere se i display devono rimanere sempre illuminati oppure no; è possibile inoltre impostare un valore in secondi che permette lo spegnimento dei display dopo tot secondi di inattività della cassa.

Premere [CONTANTI] per iniziarne la programmazione.

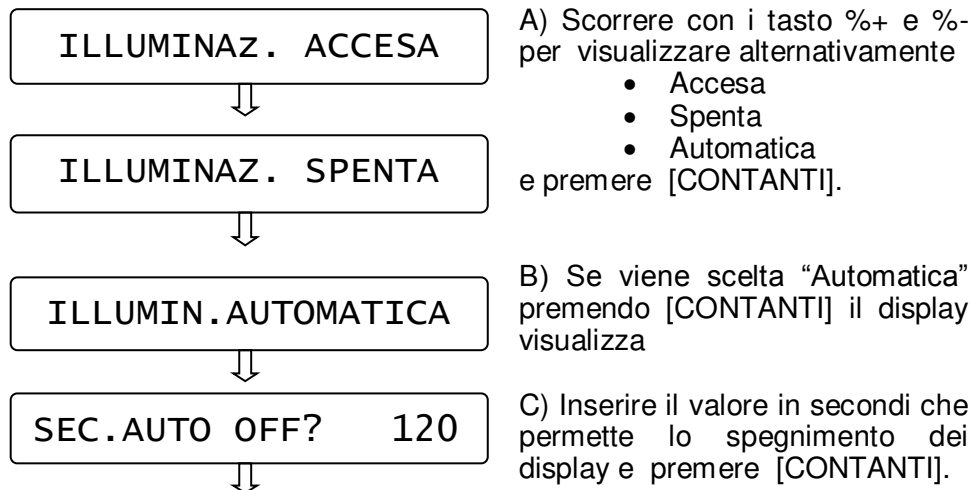

Usciti dalla funzione PRG “Illuminazione LCD” premere il tasto [STORNO] per ritornare in Assetto PRG, oppure continuare con le programmazioni.

## 6.14 SCORPORO IVA SU SCONTRINO

### (SOLO IN MODALITA' REGISTRATORE DI CASSA)

In PRG (4 + CHIAVE) digitare 125 e CONTANTI oppure premere [%+/MAGG.] fino a visualizzare **SCORPORO IVA**. Premere [CONTANTI] per entrare nella programmazione.

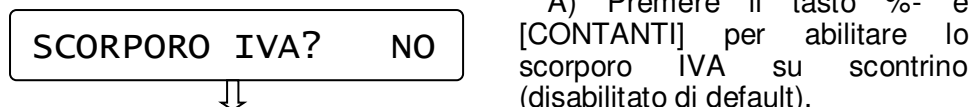

Il display torna al menù principale. Lo scontrino successivo riporterà la stampa dello scorporo IVA.

## 6.15 AVVISO DI MEZZANOTTE

In **PRG** (4 + CHIAVE) digitare **126** e **CONTANTI** oppure premere [%+/MAGG.] fino a visualizzare **AVVISO MEZZANOTTE**. Premere [CONTANTI] per entrare nella programmazione.

ATT. ALLARME?	NO
---------------	----



A) Premere il tasto %+ e [CONTANTI] per attivare il controllo (disabilitato di default).

Il display torna al menù principale. Se il controllo è attivo (ed è stato emesso almeno un documento commerciale), dalle 23.55 l'RT emette una segnalazione acustica e visiva a display con la scritta "ESEGUI CHIUSURA GIORNALIERA!". La segnalazione termina a mezzanotte. Se viene eseguita la chiusura giornaliera, la segnalazione cessa (non eseguire altri documenti commerciali fino allo scadere della mezzanotte).

## 6.16 SUONO TASTI

In **PRG** (4 + CHIAVE) digitare **127** e **CONTANTI** oppure premere [%+/MAGG.] fino a visualizzare **SUONO TASTI**. Premere [CONTANTI] per entrare nella programmazione.

SUONO TASTI?	SI
--------------	----



A) Premere il tasto %+ e [CONTANTI] per disabilitare il beep dei tasti (abilitato di default).

Il display torna al menù principale.

## 6.17 RIEPILOGO PROGRAMMAZIONI

In **PRG** (4 + CHIAVE) digitare **200** e **CONTANTI** oppure premere [%+/MAGG.] fino a visualizzare **Riepilogo PRG**. Premere [CONTANTI] per ottenere la stampa delle programmazioni effettuate.

## 6.18 RIEPILOGO PLU

In **PRG** (4 + CHIAVE) digitare **211** e **CONTANTI** oppure premere [%+/MAGG.] fino a visualizzare **Riepilogo PLU**. Premere [CONTANTI] per ottenere la stampa di tutti i PLU programmati.

## 6.19 PROGRAMMAZ. REGISTRATORE TELEMATICO

### 6.19.1 CAMBIA MODALITA' (RT-MF e MF-RT)

Questo menù permette di cambiare la modalità di utilizzo del Registratore Telematico, dando la possibilità all'esercente, alla scadenza del quinquennio, di tornare alla modalità REGISTRATORE DI CASSA.

L'esercente deve preventivamente comunicare all'Agenzia delle Entrate la sua decisione, prima della scadenza dei termini di legge per disabilitare la modalità Registratore Telematico.

Eeguire una chiusura giornaliera prima di procedere.

Per accedere al menù è necessario entrare in modalità PRG (4 + CHIAVE), digitare il codice **170** e premere [CONTANTI] per entrare nel MENU RT.

PRG: Menu per RT  
**Cambia RT mode**



A) Dopo aver comunicato all'Agenzia delle Entrate, entro i termini di legge, la volontà di modificare il Registratore Telematico in Registratore di cassa, entrare nella funzione premendo [CONTANTI].

**\*\*\*\* ATTENZIONE CAMBIO MODALITA' \*\*\*\***  
**OPERAZIONE CHE CAMBIA LA MODALITA' DA TELEMATICO A REGISTRATORE DI CASSA (E VICEVERSA)**

CAMBIO MODALITA' ?  
SI / <NO>



B) Se si vuole procedere premere [-%] e [CONTANTI], altrimenti premere [STORNO].

**\*\*\*\* RIAVVIARE IL REGISTRATORE \*\*\*\***  
**Riavviando il registratore, sarà possibile iniziare ad emettere documenti commerciali di vendita nella modalità scelta.**

**ATTENZIONE!** Se fosse stato attivato erroneamente il cambio di modalità, è possibile ripetere le sopraindicate sequenze operative, per tornare alla modalità precedente.

Queste operazioni vengono scritte nella memoria permanente di riepilogo.

## 6.19.2 PERIODO DI INATTIVITA'

Questo menù permette di programmare e inviare all'Agenzia delle Entrate il periodo (da, a) di chiusura dell'attività. Le informazioni relative al periodo di inattività programmato, vengono trasmesse con la prima chiusura giornaliera successiva.

Per accedere al menù è necessario entrare in modalità PRG (4 + CHIAVE), digitare il codice **170** e premere [CONTANTI] per entrare nel MENU RT.

Premere il tasto [+-%] per visualizzare **Periodo Inattività'**.

PRG: Menu per RT  
**Per. Inattività**

A) Premere [CONTANTI].



Inserire i dati del primo giorno di chiusura

GIORNO : 01

A) Inserire un valore da 1 a 31 riferito al giorno corrente e premere [CONTANTI]



MESE : 08

B) Inserire un valore da 1 a 12 riferito al mese corrente e premere [CONTANTI]



ANNO : 2017

C) Inserire l'anno corrente a 4 cifre e premere [CONTANTI]



Adesso bisogna nserire i dati dell'ultimo giorno di chiusura

GIORNO : 16



MESE : 08



ANNO : 2017



A) Inserire un valore da 1 a 31 riferito al giorno corrente e premere [CONTANTI]

B) Inserire un valore da 1 a 12 riferito al mese corrente e premere [CONTANTI]

C) Inserire l'anno corrente a 4 cifre e premere [CONTANTI]

Il display ritorna alla visualizzazione del menù principale. Le informazioni verranno riportate nel prossimo invio telematico con la chiusura giornaliera.

### 6.19.3 PROGRAMMAZIONE APPENDICE

Questo menù permette di attivare la stampa di un'appendice in calce al documento commerciale di vendita.

Per accedere al menù è necessario entrare in modalità PRG (4 + CHIAVE), digitare il codice **170** e premere [CONTANTI] per entrare nel MENU RT.

Premere il tasto [+-%] due volte per visualizzare **Progr. Appendice**.

PRG: Menu per RT  
**Progr. Appendice**

A) Premere [CONTANTI].

APPENDICE PAG. ?  
SI / <NO>

B) Se si vuole attivare la stampa dell'appendice contenente i totali utilizzati nel documento commerciale, premere [-%] e [CONTANTI].

TAGLIA APPENDICE ?  
SI / <NO>

C) Se si desidera attivare il taglio carta tra la stampa del documento commerciale e l'appendice, premere [-%] e [CONTANTI].

Il display ritorna alla visualizzazione del menù principale. Le informazioni verranno riportate nel prossimo invio telematico.

## 6.19.4 MODALITA' TRAINING

La funzione training presente in questo RT, se attivata, permette di stampare documenti commerciali di vendita "non fiscali" per esercitarsi con l'utilizzo del registratore telematico. Al termine dell'esercitazione è obbligatorio disabilitare manualmente la funzione. Per attivare e disattivare questa funzione è obbligatorio eseguire una chiusura giornaliera.

Per accedere al menù è necessario entrare in modalità PRG (4 + CHIAVE), digitare il codice **170** e premere [CONTANTI] per entrare nel MENU RT oppure premere il tasto [+%] tre volte per visualizzare Modalità Training.

PRG: Menu per RT  
Modalità Training

```
graph TD; A[PRG: Menu per RT Modalità Training] --> B[IMPOSTA TRAINING? ON / <OFF>];
```

A) Premere [CONTANTI].  
(verificare di aver eseguito una chiusura giornaliera)

IMPOSTA TRAINING?  
ON / <OFF>

B) Se si vuole attivare la funzione, premere [-%] e [CONTANTI].

Il display ritorna alla visualizzazione del menù principale. Premere 1 e CHIAVE per tornare in modalità Registratori ed emettere documenti commerciali di prova.

I documenti riportano oltre agli articoli registrati, anche la dicitura **\*\*\*MODALITA' TRAINING\*\*\*** per differenziarli da quelli a valenza fiscale.

Al termine delle prove eseguire una chiusura e disabilitare manualmente la funzione, rientrando in modalità Programmazione. Eseguire il punto A e poi selezionare OFF, confermando con CONTANTI.



## 7. REGISTRAZIONI (REG)

Nel seguente capitolo vengono illustrate una serie di istruzioni e di esempi più comuni per l'emissione del documento commerciale.

Per svolgere queste operazioni è necessario posizionarsi in modalità REG "registrazione" con [1] + [CHIAVE].

### 7.1 SCELTA OPERATORE

Prima di iniziare la registrazione degli articoli, se fosse necessario impostare l'operatore, procedendo nel seguente modo: premere il tasto [OPERATORE], il display visualizza

COD . OPERATORE ?

Inserire il codice da 1 a 4 e premere nuovamente il tasto [OPERATORE]. Il display torna in REG visualizzando un riferimento dell'operatore impostato. Es. per operatore 2.

REG (OP2)

### 7.2 VENDITE SUI REPARTI

I reparti sono personalizzabili con la programmazione in modalità PRG (vedi cap. 6.1). Le vendite sul reparto possono essere eseguite in due modi, con prezzo libero o con prezzo programmato.

Per iniziare la registrazione degli articoli, posizionarsi in modalità REG.

Per vendere un articolo a prezzo libero si digita dalla tastiera numerica l'importo del prodotto e si preme il reparto desiderato.

Es.) 50,00 € su reparto 2.

Digitare:

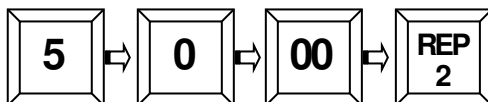

Sul display:

REPARTO2
EURO 50.00

Per vendere un articolo con prezzo programmato (cap. 6.1) si preme direttamente il tasto reparto; il prezzo memorizzato verrà visualizzato sul display.

Es.) Reparto 2 (con prezzo impostato € 50,00).

Digitare: 

REP 2
----------

 A display: 

REPARTO2
EURO 50.00

Per chiudere il documento premere il tasto [CONTANTI].

Per registrare quantità multiple (max 9999), digitare la quantità del medesimo articolo acquistato e premere il tasto X/ORA e poi digitare il prezzo dell'articolo, seguito dal relativo tasto REPARTO.

## 7.2.1 MODALITA' REGISTRATORE DI CASSA: SCONTRINO

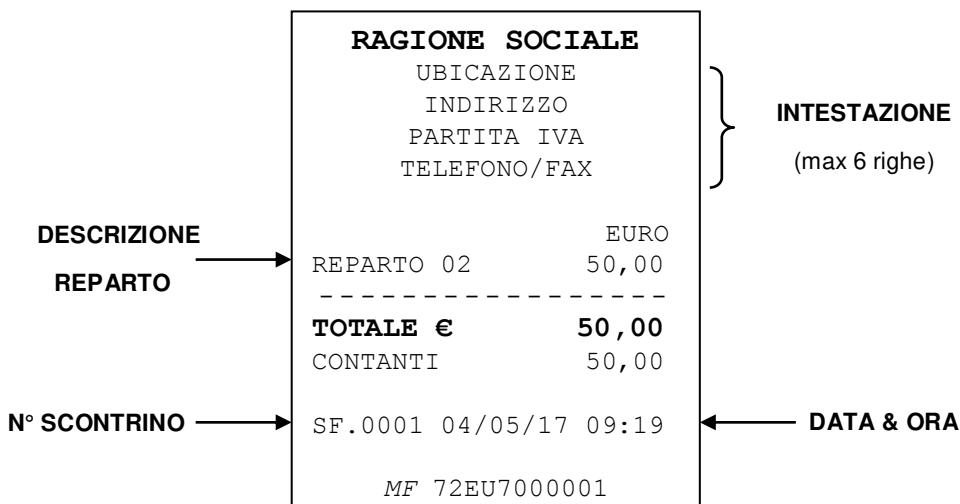

**ATTENZIONE!** Tutti i layout dei documenti commerciali e gestionali, presenti in questo manuale sono inseriti a titolo dimostrativo. I caratteri e l'aspetto dei documenti stampati, possono essere differenti.

## 7.2.2 MODALITA' REGISTRATORE TELEMATICO: DOCUMENTO COMMERCIALE DI VENDITA

	<b>RAGIONE SOCIALE</b>	
	UBICAZIONE	} <b>INTESTAZIONE</b> (max 6 righe)
	INDIRIZZO	
	PARTITA IVA	
	TELEFONO/FAX	
	<b>DOCUMENTO COMMERCIALE</b> <b>di vendita o prestazione</b>	
	<b>DESCRIZIONE IVA PREZZO (€)</b>	
<b>DESCRIZIONE</b> <b>REPARTO</b> →	REPARTO 02 22% 50,00 -----	
	<b>TOTALE COMPLESSIVO 50,00</b>	
	Di cui IVA 9,02	
	Pagamento contante 50,00	
	Non riscosso 0,00	
	Resto 0,00	
	Importo pagato 50,00	
<b>N° DOCUMENTO</b> <b>preceduto dal</b> <b>prossimo</b> <b>progressivo di</b> <b>chiusura</b> <b>giornaliera</b> →	14-06-17 12:07 DOCUMENTO N. 0002-0010	← <b>DATA &amp; ORA</b>
	RT 72EU7000001	← <b>MATRICOLA</b>

## 7.3 RETTIFICHE

### REGISTRATORE TELEMATICO

Esclusivamente durante la registrazione degli articoli è possibile operare delle rettifiche dei prodotti inseriti. I tasti che permettono di rettificare uno o più articoli sono il tasto ANNULLO e il tasto STORNO.

Utilizzare il tasto ANNULLO quando è necessario rettificare l'ultimo articolo inserito. Alla pressione del tasto ANNULLO, l'ultimo articolo registrato viene rettificato dal documento, a meno di ulteriori operazioni eseguite dopo la registrazione (es. pressione del tasto Subtotale). In quest'ultimo caso per rettificare l'articolo utilizzare la funzione STORNO.

Utilizzare il tasto STORNO quando è necessario rettificare un articolo presente nel documento commerciale di vendita in corso. Dopo la pressione del tasto STORNO è necessario richiamare l'articolo da rettificare. Esempio di documento commerciale di vendita con rettifica.

<b>RAGIONE SOCIALE</b>		
UBICAZIONE		
INDIRIZZO		
PARTITA IVA		
TELEFONO/FAX		
<b>DOCUMENTO COMMERCIALE</b>		
<b>di vendita o prestazione</b>		
<b>DESCRIZIONE</b>	<b>IVA</b>	<b>PREZZO(€)</b>
REPARTO 01	10%	10,00
REPARTO 02	22%	2200,00
--RETTIFICA--		
REPARTO 02	22%	-2200,00
REPARTO 02	22%	22,00
-----		
<b>TOTALE COMPLESSIVO</b>		<b>32,00</b>
Di cui IVA		3,80
Pagamento contante		32,00
Non riscosso		0,00
Resto		0,00
Importo pagato		32,00
14-06-17 12:07		
DOCUMENTO N. 0009-0123		
RT 72EU7000001		

## 7.4 STAMPA APPENDICE

### REGISTRATORE TELEMATICO

In calce al documento commerciale di vendita, tre righe sotto la matricola, è possibile stampare i dati che si ritengono utili alla propria attività, come loghi personalizzati, messaggi augurali e di cortesia, messaggi informativi o promozionali.

E' previsto inoltre che l'appendice al documento commerciale di vendita stampi le singole forme di pagamento utilizzate (esempio CONTANTI e TICKET RESTAURANT).

Esempio di documento commerciale di vendita con APPENDICE.

#### RAGIONE SOCIALE

UBICAZIONE  
INDIRIZZO  
PARTITA IVA  
TELEFONO/FAX

#### DOCUMENTO COMMERCIALE di vendita o prestazione

#### DESCRIZIONE IVA PREZZO(€)

REPARTO 01 10% 10,00

-----

**TOTALE COMPLESSIVO 10,00**

Di cui IVA 0,91

Pagamento contante 3,00

Non riscosso 7,00

Resto 0,00

Importo pagato 10,00

14-06-2017 13:07

DOCUMENTO N. 0020-0123

RT 72EU7000001

#### APPENDICE AL

#### DOCUMENTO COMMERCIALE

Documento di riferimento:  
N.0020-0123 del 14-06-2017  
72EU7000001

#### Pagamenti:

TICKET RESTAURANT 7,00

CONTANTI 3,00

## 7.5 DOCUMENTO COMMERCIALE PER RESO MERCE

### REGISTRATORE TELEMATICO

Come Registratore Telematico, è possibile eseguire un documento commerciale per la restituzione della merce.

- 1) Chiedere al cliente che intende restituire la merce, il documento commerciale di vendita con gli articoli da rendere.
- 2) Posizionarsi in modalità REG e premere i tasti FN, RESO MERCE e CONTANTI.



- 3) Digitare il numero del documento commerciale di vendita, dove è presente l'articolo venduto e premere CONTANTI.
- 4) Digitare il numero di chiusura presente nel documento commerciale di vendita medesimo e premere CONTANTI
- 5) Inserire la data (giorno, mese ed anno) del documento commerciale di vendita medesimo, confermando con CONTANTI.
- 6) Digitare l'importo del prodotto e premere il tasto REPARTO associato.

Es.: RESO di 50,00 € su reparto 2.

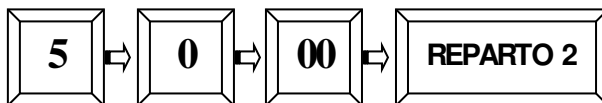

- 7) Se ci sono altri articoli da rendere nello stesso documento, ripetere il punto 6 per ogni articolo.
- 8) Per chiudere il documento commerciale di RESO MERCE premere il tasto [CONTANTI].

Verrà emesso un documento così composto.

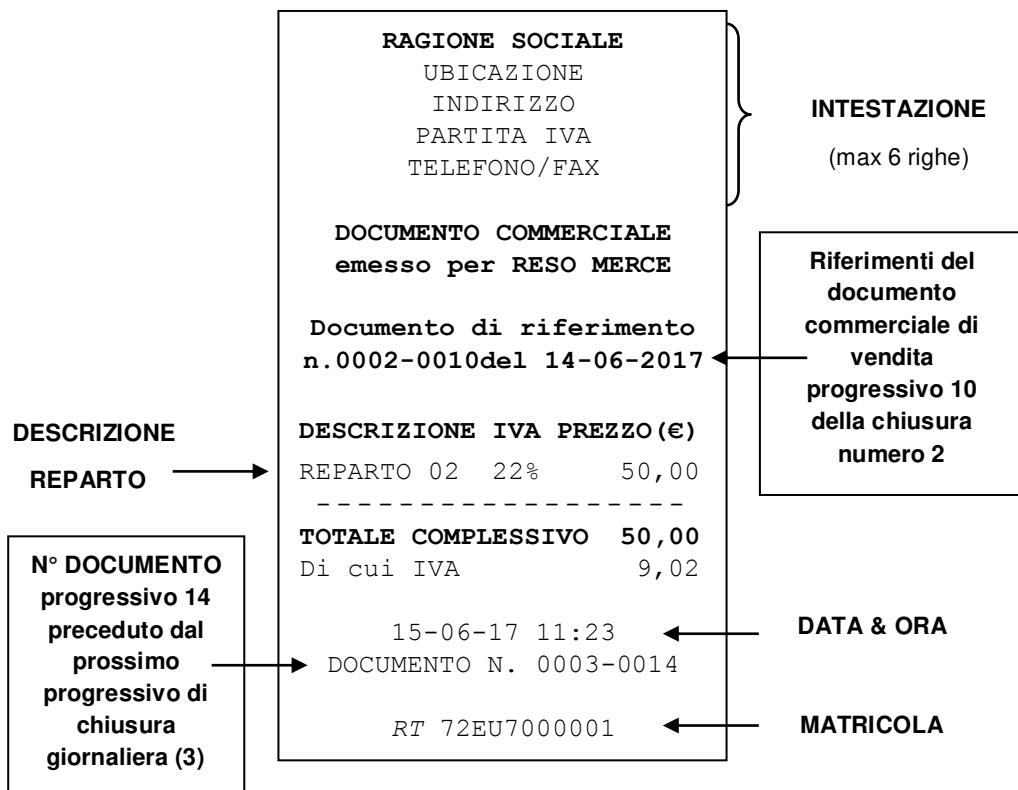

## 7.6 DOCUMENTO COMMERCIALE DI ANNULLAMENTO

### REGISTRATORE TELEMATICO

Come Registratore Telematico, è possibile annullare un documento commerciale di vendita precedentemente emesso, ad esempio per importi errati o per ripensamento del cliente dopo la chiusura del documento commerciale di vendita .

- 1) Conservare il documento commerciale di vendita da annullare.
- 2) Posizionarsi in modalità Reg e premere **ANNULLO SCONTRINO** e **CONTANTI**.
- 3) Digitare il numero progressivo del documento commerciale di vendita da annullare e premere **CONTANTI**.
- 4) Digitare il numero di chiusura presente nel documento commerciale di vendita medesimo e premere **CONTANTI**.
- 5) Inserire la data (giorno, mese ed anno) del documento commerciale di vendita medesimo, confermando con **CONTANTI**.
- 6) Digitare l'importo del prodotto e premere il tasto **REPARTO** associato.

Es.: ANNULLARE 50,00 € su reparto 2.

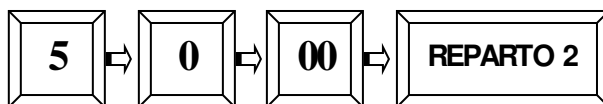

- 7) Se ci sono altri articoli all'interno dello stesso documento, ripetere il punto 6 per ogni articolo.
- 8) Per chiudere il documento commerciale di **ANNULLAMENTO** premere il tasto **[CONTANTI]**.



Verrà emesso un documento così composto.

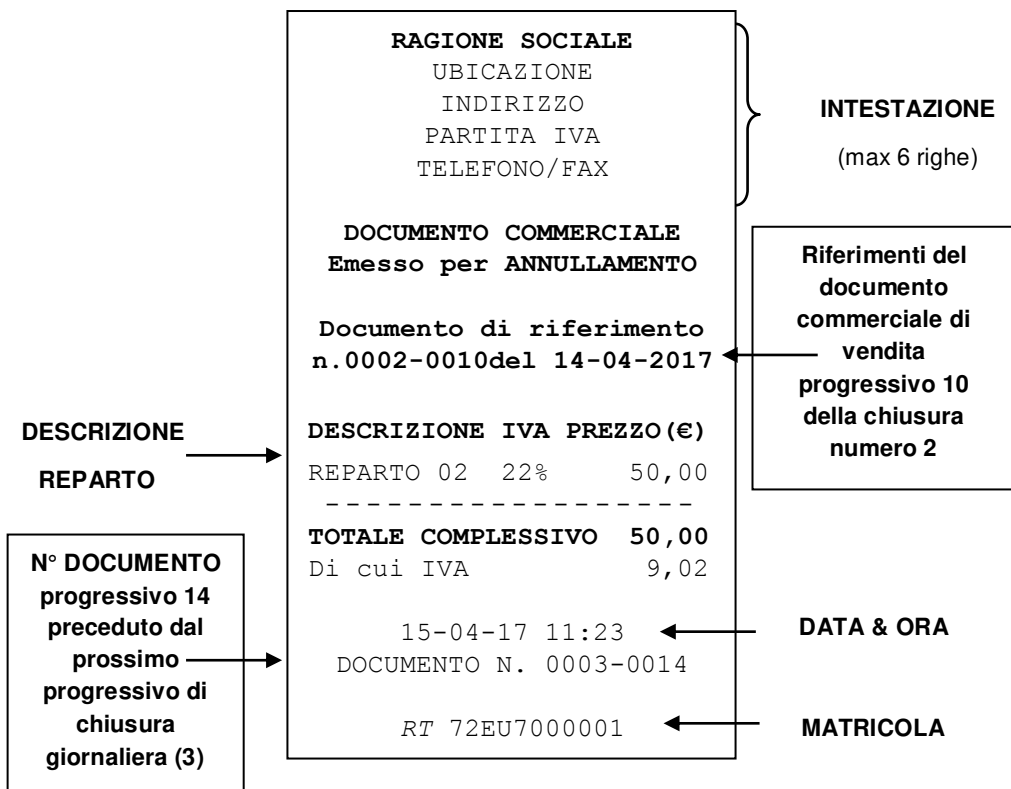

## **7.7 VENDITE SUI PLU**

I PLU sono articoli programmabili e identificabili con codice da 1 a 100.

Per la programmazione dei PLU vedi cap. 6.2.

Per registrare un PLU digitare il “codice” PLU (da 1 a 100) e premere il tasto **FN** seguito dal tasto **PLU**.

## **7.8 CALCOLO DEL RESTO**

Dopo le registrazioni, premere **SUBTOTALE**, digitare l'importo ricevuto dal cliente e premere **CONTANTI**; l'importo del **RESTO** da tornare al cliente è visualizzato a display e stampato nel documento commerciale di vendita.

## **7.9 SCONTI E MAGGIORAZIONI**

Nel documento commerciale di vendita, per effettuare uno sconto o una maggiorazione, a valore o in percentuale (10=10%), dopo la registrazione di un articolo oppure sul **SUBTOTALE**, è necessario digitare il valore o la percentuale di sconto/maggiorazione e premere il tasto operativo in tastiera.

Le funzioni %- e %+ sono dirette, mentre le funzioni **SCONTO** e **MAGGIORAZIONE** devono essere precedute dal tasto **FN**.

## **7.10 STORNI E ANNULLI**

Nel documento commerciale di vendita, dopo una registrazione, è possibile annullarla premendo il tasto **ANNULLO**. Per annullare invece un articolo nello scontrino, è possibile farlo tramite la pressione del tasto **STORNO**, seguito dall'inserimento dell'articolo stesso (prezzo+Reparto).

## 7.11 RESO ARTICOLO E ANNULLO SCONTRINO

Le funzioni di **Reso Merce** e di **Annullo Scontrino**, sono attive **solo** nello scontrino fiscale in modalità **REGISTRATORE DI CASSA**.

Durante lo scontrino fiscale, premere RESO MERCE, seguito dall'articolo da rendere (prezzo+Reparto), oppure nel caso si voglia annullare l'intero scontrino fiscale in corso, premere ANNULLO SCONTRINO, selezionare <SI> con [%-] e premere CONTANTI.

## 7.12 FORME DI PAGAMENTO

Sono possibili le seguenti forme di pagamento

1. Pagamento in CONTANTE (Contanti, Assegni)
2. Pagamento con CORR. NON RISCOSSO
3. Pagamento ELETTRONICO (Bancomat, carta di credito)
4. Pagamento TICKET (Corr. Non risc., ma pagato)
5. Pagamenti misti (utilizzando più Totali di Pagamento).

I totalizzatori dei totali di pagamento vengono gestiti nel report FINANZIARI (modalità X e Z).

Per la programmazione corretta dei Totali dei sopra indicati punti da 1 a 4, in base alla gestione che si vuole ottenere, fare riferimento al cap. 6.4.

### 7.12.1 PAGAMENTI MISTI

Sono possibili pagamenti misti, (ad esempio, un pagamento parziale in TICKET e il rimanente in CONTANTI).

Per effettuare un pagamento misto, al termine delle registrazioni degli articoli, digitare l'importo ricevuto in assegni dal cliente e premere il tasto [TOTALE3 – programmato come TICKET], seguito dalla digitazione dell'importo in contanti e dalla pressione del tasto [CONTANTI].

## 7.12.2 VISUALIZZA ULTIMA VENDITA

Con documento di vendita chiuso, è possibile;

- visualizzare sul display l'importo dell'ultimo documento emesso, premendo semplicemente il tasto CONTANTI (Tot.1).
- visualizzare a display il RESTO da rendere al cliente, digitando il valore dell'importo datomi dal cliente e premendo il tasto CONTANTI.

## 7.12.3 VISUALIZZA SOMMA DELLE ULTIME DUE VENDITE

Con documento di vendita chiuso, è possibile;

- visualizzare sul display l'importo della somma degli ultimi due documenti emessi, premendo semplicemente il tasto SUBTOTALE. In questo modo è possibile verificare l'importo delle ultime due operazioni di vendita.
- visualizzare a display il RESTO da rendere al cliente, digitando il valore dell'importo datomi dal cliente e premendo il tasto SUBTOTALE.

## 8. LETTURE – MODALITA' X

Per eseguire le letture statistiche del venduto giornaliero e periodico, posizionarsi in modalità **X** digitando 2 e [CHIAVE], utilizzando le seguenti procedure;

A. *Digitare il codice funzione (vedi tabella) e premere CONTANTI.*

B. *Ricerca con menù circolare;*

1. spostarsi da una funzione all'altra utilizzando il tasto [+%] avanti e [-%] indietro.
2. per selezionare la funzione per la programmazione premere [CONTANTI]
3. per tornare al menù principale premere il tasto [STORNO]
4. Per uscire dal menù X e tornare in REG premere [1]+[CHIAVE]

CODICE FUNZIONE	MENU' X
100	LETTURA GIORNALIERA
110	GIORNALIERA REPARTI
111	GIORNALIERA PLU
112	GIORNALIERA OPERATORI
113	GIORNALIERA IVA
114	GIORNALIERA FASCE ORARIE
115	GIORNALIERA FINANZIARI
120	PERIODICA REPARTI
121	PERIODICA PLU
123	PERIODICA IVA
124	PERIODICA FINANZIARI
199	GIORNALIERA TOTALI (Solo visualizzazione a display)

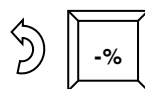
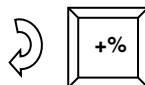

Tutti i documenti emessi in modalità lettura “X” sono **documenti gestionali**.

## 8.1 LETTURA GIORNALIERA

In modalità lettura “**X**” scorrere il menù con il tasto [+%] fino a visualizzare “**Letture giornaliera**” e premere [CONTANTI].

*L'RT stampa i seguenti dati nello stesso formato (layout) della chiusura Giornaliera:*

- Lettura del venduto giornaliero e dei crediti
- Lettura sconti e maggiorazioni (a valore e in percentuale)
- Lettura Annulli, Storni e Resi
- Lettura numero chiusure e documenti commerciali di vendita

Nota: E' possibile far stampare automaticamente alcuni report statistici prima di questi dati; per abilitarne la stampa, vedi cap. 6.8.

## 8.2 LETTURA GIORNALIERA E PERIODICA REPARTI

Nella **lettura giornaliera** dei reparti “codice **110**”, è stampato il numero di pezzi e il valore del venduto giornaliero per ogni singolo reparto.

Nella **lettura periodica** dei reparti “codice **120**”, è stampato il numero di pezzi e il valore del venduto accumulato per ogni singolo reparto. I dati sono azzerabili solo stampando lo stesso report in chiave Z (3 [CHIAVE]).

## 8.3 LETTURA GIORNALIERA E PERIODICA PLU

Nella **lettura giornaliera** dei PLU “codice **111**”, è stampato il numero di pezzi venduti nella giornata e il valore cumulativo per ogni articolo.

Nella **lettura periodica** dei PLU “codice **121**”, è stampato il numero di pezzi venduti e il valore cumulativo per ogni articolo, dall'ultimo azzeramento del report. I dati sono azzerabili solo stampando lo stesso report in chiave Z (3 [CHIAVE]).

## **8.4 LETTURA GIORNALIERA OPERATORI**

Nella **lettura giornaliera** degli operatori “codice **112**”, viene stampato il numero di documenti di vendita emessi e il valore del venduto giornaliero per ogni singolo operatore.

## **8.5 LETTURA GIORNALIERA E PERIODICA IVA**

Nella **lettura giornaliera IVA** “codice **113**”, è stampato il venduto giornaliero suddiviso nelle diverse aliquote IVA programmate, con relativo scorporo della parte imponibile.

Nella **lettura periodica IVA** “codice **114**”, è stampato l'imponibile IVA suddiviso nelle diverse aliquote IVA programmate, con relativo scorporo della parte imponibile. I dati sono azzerabili solo stampando lo stesso report in chiave Z (3 [CHIAVE]).

## **8.6 LETTURA GIORNALIERA E PERIODICA FINANZIARI**

Nella **lettura giornaliera** dei Totali finanziari “codice **115**”, gli incassi del giorno vengono suddivisi per le tre forme di pagamento disponibili. L' RT stampa i singoli importi e il relativo numero di documenti di vendita emessi.

Nella **lettura periodica** dei Finanziari “codice **124**”, gli incassi vengono suddivisi per le tre forme di pagamento disponibili. I dati sono azzerabili solo stampando lo stesso report in chiave Z (3 [CHIAVE]).

## 8.7 LETTURA GIORNALIERA FASCE ORARIE

Nella lettura giornaliera delle fasce orarie “codice **114**”, vengono stampate solo le fasce dove sono stati emessi i documenti commerciali. Ogni fascia oraria riporta stampato il numero di documenti di vendita emessi e il valore del venduto giornaliero.

## 8.8 LETTURE SUL DISPLAY OPERATORE

L'RT permette la visualizzazione sul display operatore dei dati di vendita giornalieri. Per conoscere la situazione aggiornata degli incassi, procedere nel seguente modo;  
posizionarsi in modalità **X** digitando 2 e [CHIAVE], premere due volte il tasto [-%] per visualizzare “**Letture a video**”, oppure digitare **199** CONTANTI.

Premendo il tasto [CONTANTI] seguito dalla pressione ripetuta del tasto [-%] o [%+] per visualizzare uno alla volta le seguenti letture giornaliere:

- CONTANTI
- CORR. NON RISCOSSO
- TOTALE 3
- TOTALE VENDITE

I dati vengono azzerati automaticamente con la chiusura serale.

Per uscire dal menù, premere ripetutamente il tasto [STORNO].



## 9. CHIUSURA GIORNALIERA E LETTURA DELLE MEMORIE PERMANENTI

In modalità **Z** (3 e CHIAVE) è possibile;

- Eseguire la chiusura giornaliera (azzerare i dati del venduto del giorno)
- azzerare i dati del venduto periodico
- inizializzare o leggere la memoria permanente di dettaglio (DGFE)
- leggere la memoria permanente di riepilogo.

Per utilizzare le funzioni, procedere nei seguenti modi;

A. *Digitare il codice funzione (vedi tabella) e premere CONTANTI.*

*oppure*

B. *Ricerca con menù circolare;*

1. spostarsi da una funzione all'altra utilizzando il tasto **[+%**] *avanti* e **[-%**] *indietro*.
2. per entrare/utilizzare la funzione visualizzata a display, premere **[CONTANTI]**
3. per tornare al menù principale premere il tasto **[STORNO]**
4. Per uscire dal menù Z e tornare in REG premere **[1]+[CHIAVE]**

L'operazione di chiusura giornaliera azzerare automaticamente i dati di tutti gli altri report giornalieri (da 210 a 214), mentre è possibile azzerare i contatori periodici del singolo report a seconda delle personali esigenze( da 220 a 224).

<b>CODICE FUNZIONE</b>	<b>MENU' Z</b>
200	CHIUSURA GIORNALIERA
210	GIORNALIERA REPARTI
211	GIORNALIERA PLU
212	GIORNALIERA OPERATORI
213	GIORNALIERA IVA
214	GIORNALIERA FASCE ORARIE
220	PERIODICO REPARTI
221	PERIODICO PLU
223	PERIODICO IVA PERIODICO
224	PERIODICO FINANZIARI
290	MEMORIA PERMANENTE DI RIEPILOGO INTEGRALE
291	MEMORIA PERMANENTE DI RIEPILOGO FRA DATA E DATA
292	MEMORIA PERMANENTE DI RIEPILOGO CON SOMMA FRA DATA E DATA
293	MEMORIA PERMANENTE DI RIEPILOGO DA PROGRESSIVO A PROGRESSIVO
300	DGFE INTEGRALE
301	DGFE FRA DATA E DATA
302	DGFE FRA NUMERO DI DOC. DI VENDITA
303	INVIO DATI DGFE AL PC
304	% SPAZIO LIBERO NEL DGFE
403	RICERCA SU DGFE
410	STAMPA LOG - DATE
411	DWN PC LOG - DATE
412	DWN USB LOG -DATE
420	STAMPA PENDENZE
421	SCARICA PENDENZE
422	INVIA DATI PENDENTI
423	XML MEMORIA RIEPILOGO INTEGRALE
426	XML MEMORIA DETTAGLIO INTEGRALE
427	XML MEMORIA DETTAGLIO TRA DATE



## 9.1 CHIUSURA GIORNALIERA

Per eseguire la chiusura giornaliera e azzerare i dati degli articoli venduti, entrare in modalità Z (3 [CHIAVE]) e premere il tasto [+%]

Il display visualizza

Chiusura Giornal.



Confermi ?                      SI



A) Premere [CONTANTI]

B) Scegliere SI o NO (tasto [+%] o [-%]) e premere [CONTANTI].

L'RT stampa i dati che si riferiscono agli articoli giornalieri venduti, incrementando il contatore degli azzeramenti e aggiornando i Totalizzatori. Abilitando la stampa dei report commerciali (vedi cap. 6.8), è possibile stampare, prima della chiusura, i dati statistici che interessano (es. giornaliero REPARTI). NB: la chiusura giornaliera va conservata secondo i termini di legge.

### ATTENZIONE!

Terminata la stampa della chiusura giornaliera, tornare sempre in modalità REG premendo [1] + [CHIAVE].

**Se il registratore è attivato come Registratore Telematico, dopo la stampa della chiusura giornaliera, invia automaticamente il file XML contenente i corrispettivi del giorno.** Un messaggio a video e la stampa di un report permettono di conoscere l'esito della spedizione.

**NOTA:** per legge la trasmissione non può essere effettuata tra le 22:00 e le 00:00. Chiusure effettuate in questo intervallo di tempo, verranno mantenute in memoria dall'RT e inviate in un orario casuale successivo.

## 9.1.1 REGISTRATORE TELEMATICO

### RAGIONE SOCIALE

UBICAZIONE  
 INDIRIZZO  
 PARTITA IVA  
 TELEFONO/FAX

### DOCUMENTO GESTIONALE di chiusura giornaliera

	EURO
VENDITE	210,00
GRAN TOTALE	3494,41

IVA 1 22,00% :	
TOTALE VENDITE	210,00
IMPONIBILE VENDITE	172,13
IVA VENDITE	37,87
TOT.RESI MERCE	20,00
IMPONIBILE R.MERCE	16,39
IVA RESI MERCE	3,61
-----	
TOTALE IVA 1 22,00%	34,26

RETTIFICHE	10,00
CORR.NON RISCOSSO	0,00
-----	

CHIUSURA GIORNALIERA N.0040	
DOCUMENTI COMMERCIALI	0003
DOCUMENTI GESTIONALI	0003
LETTURE M.P.RIEPILOGO	0000
-----	

10-06-2017 19:30  
 DOC.GESTIONALE N.0040-0003

RIPRISTINI 0001

DGFE:01 SIGIL.FISC.:ABCD

72EU7000001

**Nota:** Prima di procedere alla stampa della chiusura giornaliera, verificare lo stato del rotolo carta e se necessario procedere alla sostituzione (presenza della fascia rossa o prossimo esaurimento).

Totale dei corrispettivi fiscali  
 GT (Totale progressivo)

Corrispettivi IVA 1

Totale Annulli/Storni  
 Totale dei corr.non riscossi

Progr. Chiusura giornaliera  
 Documenti commerciali emessi  
 Documenti gestionali emessi  
 Letture della memoria  
 permanente di riepilogo

Data e ora della chiusura  
 Numero documento

Numero di reset eseguiti  
 dal tecnico (max. 200)

Numero progressivo del DGFE  
 sigillo fiscale e matricola

## 9.1.2 REGISTRATORE DI CASSA

<b>RAGIONE SOCIALE</b>	
UBICAZIONE	
INDIRIZZO	
PARTITA IVA	
TELEFONO/FAX	
<b>AZZERAM. GIORNALIERO</b>	
	EURO
VENDITE	110,00
GRAN TOTALE	549,46
RESI	10,00
STORNI/ANN.	25,00
ANN. SCONTR.	29,97
SCONTI	2,00
SCONTI %	3,00
CORR.NON RISC.	5,00
-----	
CHIUSURA FISCALE N. 0014	
SCONTRINI FISCALI 0007	
DOCUMENTI NON FISC. 0002	
LETTURE MEM. FISC. 0000	
-----	
SF.007 05/05/17 19:35	
RIPRISTINI 0001	
DGFE:01 SIGIL.FISC.:1199	
MF 72EU7000001	

**Nota:** Prima di procedere nella stampa della chiusura giornaliera, verificare lo stato del rotolo carta e se necessario procedere alla sostituzione (presenza della fascia rossa o prossimo esaurimento).

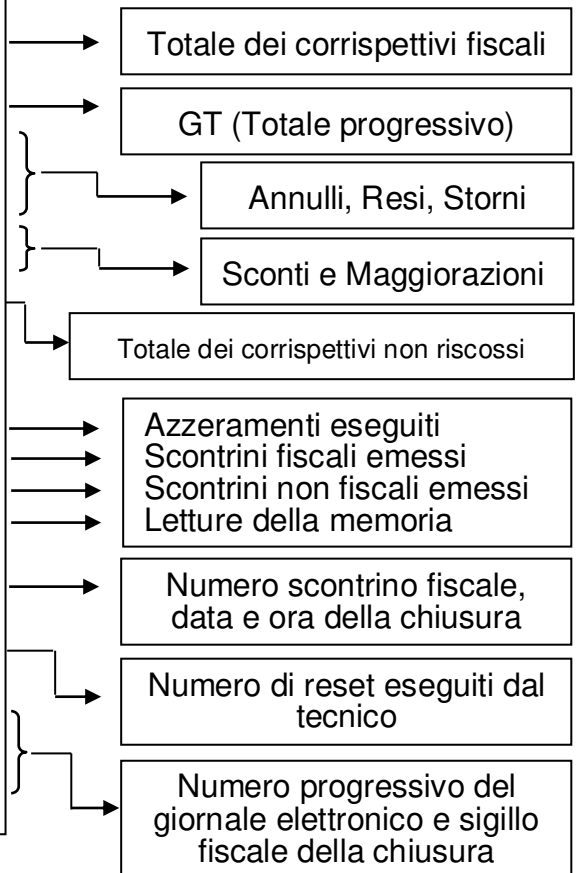

## 9.2 LETTURE MEMORIA PERMANENTE DI RIEPILOGO

Per eseguire la lettura della memoria permanente di riepilogo, entrare in modalità Z (3 [CHIAVE]) e utilizzare i tasti [+-%] e [--%] per scorrere il menù circolare delle funzioni presenti, oppure digitare il codice funzione e premere CONTANTI.

<u>CODICE</u>	<u>FUNZIONE A DISPLAY</u>
290	- Memoria permanente di riepilogo integrale
291	- Memoria permanente di riepilogo fra date
292	- Memoria permanente di riepilogo totale fra date
293	- Memoria permanente di riepilogo da/a numero di chiusura.

(solo Registratore Telematico)

423	- Mem.Per.Riepilogo in formato XML
-----	------------------------------------

Premere CONTANTI per entrare nella funzione richiesta e stampare il contenuto della memoria permanente di riepilogo.

Se necessario, è possibile utilizzare il tasto [CL] per interrompere la stampa in corso.

(291-292) Per le letture del tipo “**fra date e somma fra date**” viene chiesto l’inserimento separato delle due date, visualizzando a display la richiesta di inserimento del giorno, il mese, l’anno e confermando ogni volta il dato con il tasto [CONTANTI].

(293) Per la lettura “**da numero chiusura a numero chiusura**” viene chiesto l’inserimento separato delle due chiusure giornaliere di inizio e fine lettura. Confermare ogni dato con il tasto [CONTANTI].

(solo registratore Telematico)

(423) Per lo scarico della lettura della memoria di riepilogo “**in formato XML**”, è necessario collegare l’RT ad un PC che abbia installato a bordo un software terminale per comunicazioni seriali. Collegare la seriale dell’RT ad una seriale del PC, tramite cavo CABA0056 fornito dal produttore, attivare la comunicazione del software terminale da PC e premere il tasto [CONTANTI] sull’RT.

ATTENZIONE! Concluse le letture della memoria permanente di riepilogo, tornare sempre in modalità REG premendo [1] + [CHIAVE].

### 9.3 LETTURE MEMORIA DI DETTAGLIO (DGFE)

Per eseguire la lettura della memoria permanente di dettaglio, entrare in modalità Z (3 [CHIAVE]) e utilizzare i tasti [+%] e [-%] per scorrere il menù circolare delle funzioni presenti, oppure digitare il codice funzione e premere CONTANTI.

<u>CODICE</u>	<u>FUNZIONE A DISPLAY</u>
300	- DGFE Integrale
301	- DGFE fra date
302	- DGFE tra progressivi di docum. commerciale (singola data)
303	- Invio dati DGFE al PC
304	- Spazio libero nel DGFE in %
403	- Ricerche sul DGFE

(Funzioni attive solo in modalità Registratore Telematico)

426	- XML Mem. Dettaglio INTEGRALE
427	- XML Me. Dettaglio tra date

Durante la stampa integrale del DGFE, se necessario, utilizzare il tasto [CL] per interrompere la stampa in corso.

Nota: per leggere un altro DGFE (utilizzato con lo stesso modello di registratore) è possibile utilizzare le stesse procedure, rimuovendo il DGFE corrente a registratore spento e inserendo quello da leggere. Terminate le letture, reinserire il DGFE corrente a registratore spento e dopo il riavvio, procedere con le registrazioni.

(301) Per la lettura “**DGFE fra date**”, l’RT chiede l’inserimento separato delle due date, visualizzando a display la richiesta di inserimento del giorno, il mese, l’anno e confermando ogni volta il dato con il tasto [CONTANTI].

(302) Per la lettura “**DGFE fra numero documenti**” l’RT chiede l’inserimento separato dei due numeri documento (di inizio e fine lettura), per una specifica data (giorno, mese e anno). Confermare ogni dato con il tasto [CONTANTI].

(303) Per la lettura “**DGFE invio a PC**” è necessario collegare l’RT ad un PC che abbia installato a bordo un software terminale per comunicazioni seriali. Collegare la seriale dell’RT ad una seriale del PC, tramite cavo CABA0056 fornito dal produttore, attivare la comunicazione del software terminale da PC e premere il tasto [CONTANTI] sull’RT.

(304) Per la lettura a video “**DGFE Spazio libero**” il display visualizza la percentuale di spazio ancora disponibile nella MMC per la registrazione dei documenti. Premere il tasto [CONTANTI].

(403) Per la lettura “**Ricerca sul DGFE**” il registratore chiede l’inserimento di una singola data (giorno, mese e anno) e quali tipologie di documenti stampare (documenti commerciali, chiusure, fatture interne e note di credito). Questa funzione permette di stampare una specifica tipologia di documenti oppure attivarne diverse a seconda della ricerca da effettuare.

### ***(FUNZIONI ATTIVE SOLO IN MOD. REGISTRATORE TELEMATICO)***

(426) Per lo scarico della “**Memoria di dettaglio Integrale in formato XML**” è necessario collegare l’RT ad un PC che abbia installato a bordo un software terminale per comunicazioni seriali. Collegare la seriale dell’RT ad una seriale del PC, tramite cavo CABA0056 fornito dal produttore, attivare la comunicazione del software terminale da PC e premere il tasto [CONTANTI] sull’RT.

(427) Per lo scarico della “**Memoria di dettaglio fra date in formato XML**” è necessario collegare l’RT ad un PC che abbia installato a bordo un software terminale per comunicazioni seriali. Collegare la seriale dell’RT ad una seriale del PC, tramite cavo CABA0056 fornito dal produttore e attivare la comunicazione del software terminale da PC. l’RT chiede l’inserimento separato delle due date, visualizzando a display la richiesta di inserimento del giorno, il mese, l’anno e confermando ogni volta il dato con il tasto [CONTANTI].

**ATTENZIONE!** Concluse le letture del memoria permanente di dettaglio, tornare sempre in modalità REG premendo [1] + [CHIAVE].



## 9.4 INVIO TELEMATICO: LISTA FILE E FILE PENDENTI

### 9.4.1 LISTA FILE TRASMESSI

L'RT prevede una serie di funzioni per verificare la situazione dei file XML trasmessi e inviati/non inviati (pendenti), per intervallo di date.

Per accedere a queste funzioni, entrare in modalità Z (3 [CHIAVE]) e utilizzare i tasti [+-%] e [--%] per scorrere il menù circolare delle funzioni presenti, oppure digitare il codice funzione e premere CONTANTI.

<u>CODICE</u>		<u>FUNZIONE A DISPLAY</u>	
410	-	Stampa Log - Date	(stampa)
411	-	DWN PC Log - Date	(scarico a PC)
412	-	DWN USB Log - Date	(scarico su USB pen drive)

(410) Nella lettura da DGFE della funzione “**Stampa Log delle trasmissioni/esiti tra date**”, l'RT stampa il report delle trasmissioni dei file XML e le ricezioni dei relativi esiti. Il registratore chiede l'inserimento separato delle due date, visualizzando singolarmente a display la richiesta di inserimento del giorno, il mese, l'anno e confermando ogni volta il dato con il tasto [CONTANTI].

(411) Nella lettura da DGFE della funzione “**Scarico a PC del Log delle trasmissioni/esiti tra date**”, è necessario collegare l'RT ad un PC che abbia installato a bordo un software terminale per comunicazioni seriali. Collegare la seriale dell'RT ad una seriale del PC, tramite cavo CABA0056 fornito dal produttore, attivare la comunicazione del software terminale da PC e premere il tasto [CONTANTI] sull'RT.

L'RT scarica il report delle trasmissioni dei file XML e le ricezioni dei relativi esiti. L'RT chiede l'inserimento separato delle due date, visualizzando a display la richiesta di inserimento del giorno, il mese, l'anno e confermando ogni volta il dato con il tasto [CONTANTI].

(412) Nella lettura da DGFE della funzione “**Scarico su USB pen drive del Log delle trasmissioni/esiti tra date**”, è necessario collegare una USB pend drive alla porta usb dell'RT tramite adattatore (opzionale).

L'RT scarica in un file il report delle trasmissioni dei file XML e le ricezioni dei relativi esiti. L'RT chiede l'inserimento separato delle due date, visualizzando a display la richiesta di inserimento del giorno, il mese, l'anno e confermando ogni volta il dato con il tasto [CONTANTI].

## 9.4.2 FILE PENDENTI

L'RT prevede una serie di funzioni per verificare la presenza in memoria di eventuali file XML pendenti (non inviati), con la conseguente possibilità di inviarli o scaricarli tramite USB pen drive.

Per accedere a queste funzioni, entrare in modalità Z (3 [CHIAVE]) e utilizzare i tasti [+%) e [-%) per scorrere il menù circolare delle funzioni presenti, oppure digitare il codice funzione e premere CONTANTI.

<u>CODICE</u>		<u>FUNZIONE A DISPLAY</u>
420	-	<b>Stampa pendenze</b>
421	-	<b>Scarica pendenze</b>
422	-	<b>Invia dati pendenti</b>

(420) Per la Stampa della **Lista delle Pendenze**, ovvero la lista dei file XML non inviati e presenti nella memoria, premere il tasto [CONTANTI].

(421) **Scarico delle Pendenze**, ovvero salvare i file XML non inviati in una USB pend drive collegata alla porta usb dell'RT tramite adattatore (opzionale). Copiati i file XML nella USB pen drive, questi vengono cancellati dalla memoria dell'RT. I file nella USB pen drive devono essere copiati in un PC e inviati all'Agenzia delle Entrate. Premere il tasto [CONTANTI] per lo scarico dei files pendenti.

(422) Per forzare l'**invio dei file pendenti**, ovvero i file XML non inviati (presenti in memoria), premere il tasto [CONTANTI]. L'RT attiverà la procedura di invio dei file. Inviati i file, vengono cancellati dalla memoria. Nel caso permanesse una situazione di mancato invio per diversi giorni, utilizzare la funzione 421.

## 10. VISUALIZZAZIONE ORA/DATA

Per visualizzare l'ora e la data a display, in modalità REG (1+[CHIAVE]) premere il tasto [X/⊕]. L'RT visualizza su entrambi i display la data e l'ora correnti. La presenza dell'asterisco indica che l'ora è solare; viceversa l'assenza dell'asterisco indica l'ora legale.

01-12-17 \* 16:05

*Esempio di visualizzazione data e ora sul display lato operatore.*

Nota: l'RT visualizza la data e l'ora solo se non ci sono registrazioni in corso e la visualizzazione sul display parte automaticamente in base alle programmazioni della funzione *Messaggi Cliente* (vedi cap. 6.12).

### 10.1 ORA LEGALE E ORA SOLARE

Con questo modello di RT, non è necessario passare manualmente da ora solare a ora legale o viceversa; essa, infatti, gestisce la funzione di cambio automatico dell'ora alla riaccensione dell'RT, previa condizione che i dati di vendita vengano azzerati con una chiusura giornaliera. Alla successiva accensione dell'RT, il display operatore visualizzerà uno dei due seguenti messaggi:

PAS .AUTOM .ORA L .

PAS .AUTOM .ORA S .

per procedere, premere il tasto [CL] e continuare le registrazioni.

## 11. SOSTITUZIONE ROTOLO CARTA

L'RT è predisposto per la segnalazione di fine carta tramite un sensore. Quando durante una stampa il sensore rileva l'assenza della carta sul display viene visualizzato:

**E60: FINE CARTA**

Procedere alla sostituzione del rotolo carta (vedi procedura sottostante) e premere [CL] per procedere con altre registrazioni.

Per evitare di dover cambiare rotolo con uno documento di vendita aperto, è preferibile cambiarlo alla comparsa delle strisce colorate.

Per sostituire correttamente il rotolo di carta eseguire la seguente procedura;

- sollevare verso l'esterno il coperchio che copre il vano carta
- aprire il coperchietto interno che contiene il rotolo di carta, inserendo le dita nell'apposita apertura e facendo forza verso l'alto per sollevare il coperchio
- rimuovere l'anima del rotolo
- inserire un rotolo nuovo facendo fuoriuscire il lembo superiore del rotolo
- richiudere il coperchietto fino a sentire lo scatto di chiusura.
- riposizionare il coperchio esterno
- continuare con le registrazioni.

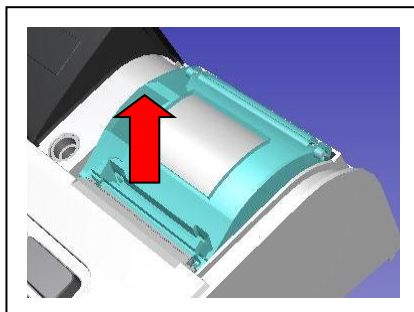

## 12. LISTA MESSAGGI D'ERRORE

<b>CODICE E DESCRIZIONE</b>	
<b>E01</b>	<b>"VALORE NON VALIDO"</b> Indica che l'ultimo tasto premuto non è nella sequenza corretta con la procedura in corso. Premere [CL] per proseguire.
<b>E02</b>	<b>"FUNZIONE ERRATA "</b> Indica un errore nella procedura in corso. Premere [CL] e riverificare l'inserimento dati.
<b>E03</b>	<b>"DATA ERRATA "</b> Il formato della data inserita non è corretto.
<b>E04</b>	<b>"ORA ERRATA "</b> Il formato dell'ora inserita non è corretto.
<b>E05</b>	<b>"NO VOCE 'TOTALE'! "</b> Non è possibile programmare una parola che contenga la scritta TOTALE.
<b>E06</b>	<b>"BARC. ERRATO "</b> Indica che il codice a barre inserito non è corretto; premere [CL] e riverificare il codice.
<b>E07</b>	<b>"COD. FISCALE ERRATO [CL]"</b> Indica che il codice fiscale inserito non è corretto; premere [CL] e riprovare.
<b>E10</b>	<b>"MMC ERRATA! "</b> Indica che la MMC inserita non è del tipo fornito dal produttore. Inserire solo MMC originali fornite dal produttore.
<b>E11</b>	<b>"MMC UTILIZZATA!"</b> Indica che la MMC (memoria permanente di dettaglio) inserita non è vergine. Inserire un'altra MMC vergine.
<b>E12</b>	<b>"DGFE ASSENTE O ERRATO"</b> Indica che manca la MMC (memoria permanente di dettaglio), oppure che il numero di progressivo DGFE è errato. Inserire una nuova MMC, oppure inserire il DGFE corretto.
<b>E14</b>	<b>"ERRORE SCRITTURA MMC"</b> Indica che si è verificato un errore durante la scrittura dei dati nella memoria permanente di dettaglio (DGFE); premere CL e/o spegnere ed accendere l'RT. Se il problema persiste contattare il centro assistenza per il ripristino dell'ecr.
<b>E15</b>	<b>"ERR. RTC"</b> Indica che in apertura di documento di vendita o chiusura, la data del sistema è differente di oltre un anno, rispetto alla data dell'ultima chiusura effettuata. Contattare il centro assistenza per la verifica hardware e il ripristino del sistema.
<b>E17</b>	<b>"FORMATO MMC NON CORRETTO! [CL]"</b> Indica che la MMC inserita non è del tipo fornito dal produttore. Inserire solo MMC originali.

<b>E19</b>	<b>"MMC ERRATA!"</b> Indica che la MMC inserita non è riconosciuta dal sistema. Contattare il produttore per la fornitura di mmc originali.
<b>E20</b>	<b>"SEQUENZA ERRATA"</b> indica che la pressione dell'ultimo tasto premuto non è corretta nella sequenza di comandi in corso
<b>E21</b>	<b>"OPERAZIONE NON AMMESSA"</b> Indica che l'ultima operazione eseguita non è permessa nella procedura in corso.
<b>E22</b>	<b>"NON TROVATO"</b> Indica che il codice dell'articolo (PLU) digitato non è presente nella memoria dell'RT. Verificare il codice.
<b>E23</b>	<b>"TASTO ASSENTE"</b> Significa che in tastiera manca uno o più tasti obbligatori. I tasti obbligatori (o di controllo) sono: CONTANTI, SUBTOTALE, %+, % - e Storno scontrino. Essi devono sempre essere presenti.
<b>E30</b>	<b>"DGFE ESAURITO"</b> Indica che il memoria permanente di dettaglio (MMC) è esaurito. Contattare il centro assistenza per la sostituire della MMC.
<b>E31</b>	<b>"DGFE IN ESAURIMENTO!"</b> Indica che il memoria permanente di dettaglio (MMC) è in esaurimento e che si necessita di cambiarlo al più presto. Avvertire il centro assistenza.
<b>E40</b>	<b>"SCONTRINO NEGATIVO"</b> L'RT accetta che il subtotale possa essere negativo, ma impedisce la chiusura dello documento di vendita; vendere altri articoli per chiudere lo documento di vendita a zero o in positivo.
<b>E41</b>	<b>" LIMITE SCONTRINO"</b> L'importo del documento di vendita in corso ha superato il limite consentito; chiuderlo e aprirne uno nuovo per gli articoli non ancora registrati.
<b>E42</b>	<b>"LIMITE NET. GIORNALIERO"</b> Il totalizzatore giornaliero VENDITE ha raggiunto il limite; chiudere il documento di vendita in corso ed operare una chiusura.
<b>E43</b>	<b>"LIMITE NET. PROG."</b> L'RT ha raggiunto il massimo valore totalizzabile per il Gran Totale; chiudere il documento di vendita in corso e chiamare l'assistenza.
<b>E44</b>	<b>"LIMITE VOCI SCONTRINO"</b> Indica il raggiungimento massimo degli articoli registrabili per il documento di vendita in corso. Chiuderlo e aprirne uno nuovo per registrare gli articoli mancanti.
<b>E45</b>	<b>"RESTO NON AMMESSO"</b> Il totale di chiusura utilizzato è programmato per non accettare il resto. Utilizzare un altro Totale o riprogrammare quello utilizzato.
<b>E51</b>	<b>"M.F. GIA' SERIALIZZATA"</b> La procedura di serializzazione è già stata eseguita dal costruttore.
<b>E52</b>	<b>"DATI NON AZZERATI"</b> Indica che prima di procedere, è obbligatorio eseguire una chiusura.

<b>E53</b>	<b>"DATA PRECEDENTE ULTIMA CHIUSURA"</b> Indica che durante il ripristino dell'RT, è stata inserita una data antecedente l'ultima chiusura.
<b>E55</b>	<b>"ERRORE DATA!"</b> Questo controllo impedisce l'esecuzione della chiusura giornaliera. Verificare la data presente nell'RT e chiamare il centro assistenza. L'intervallo tra la data dell'ultimo azzeramento eseguito e la data attuale presente sull'RT supera 365 giorni.
<b>E60</b>	<b>"FINE CARTA "</b> Indica che il rotolo di carta è terminato; sostituire il rotolo di carta come spiegato nel cap.12 del manuale operativo.
<b>E61</b>	<b>"ERR.TESTINA"</b> Indica la sconnessione del connettore della testina termica (stampante) dalla scheda logica della stampante. Se questa segnalazione permane a display nonostante la pressione del tasto CL, verificare il cavo flat della stampante e la connessione al connettore sulla scheda. Se il problema è invece causato proprio dalla testina, sostituire la stampante.
<b>E62</b>	<b>"ERR.ALIMENT."</b> Se questa segnalazione permane a display nonostante la pressione del tasto CL, verificare il circuito che alimenta la stampante. Potrebbe infatti esserci qualche componente sulla scheda che presenta anomalie nel funzionamento. Se necessario, sostituire la scheda hardware dopo la verifica del problema.
<b>E63</b>	<b>"ERR.STAMPANTE"</b> Indica un'anomalia sul funzionamento della stampante; può indicare la non corretta chiusura della parte superiore o la sconnessione di qualche connettore dalla scheda logica. Se il problema persiste, contattare il centro di assistenza.
<b>E70</b>	<b>"BATTERIA ESAURITA [CL]"</b> La batteria esterna è scarica; ricaricarla.
<b>E71</b>	<b>"RT NON REGISTRATO [CL]"</b> Il registratore non è stato ancora censito. Contattare il centro assistenza.
<b>E72</b>	<b>"RT GIA' REGISTRATO [CL]"</b> Il registratore è già stato censito. Non è necessario ripetere la procedura.
<b>E73</b>	<b>"RT NON ATTIVATO [CL]"</b> Il registratore non è ancora stato attivato. Contattare il centro assistenza per l'attivazione.
<b>E74</b>	<b>"RT GIA' ATTIVATO [CL]"</b> Il registratore è già stato attivato. Non è necessario ripetere la procedura.
<b>E75</b>	<b>"NO DATA MESSA IN SERVIZIO [CL]"</b> Per attivare il registratore è obbligatorio inserire la data di messa in servizio.
<b>E76</b>	<b>"ERRORE DURANTE SCARICO FILES"</b> Si è verificato un problema durante la procedura di scarico dei file pendenti. Se il problema persiste, contattare il centro assistenza.

<b>E78</b>	<b>“DATI RT PENDENTI [CL]”</b> Il registratore ha saturato la memoria dedicata ai file in attesa di invio. E' necessario ripristinare l'invio telematico dei dati. Contattare il centro assistenza per il ripristino del registratore.
<b>E79</b>	<b>“MASSIMO NUMERO EVENTI PENDENTI [CL]”</b> Il registratore ha saturato la memoria dedicata agli eventi in attesa di invio. E' necessario ripristinare l'invio telematico dei dati. Contattare il centro assistenza per il ripristino del registratore.
<b>E80</b>	<b>“M. F. NON CONNESSA”</b> Indica che la memoria permanente di riepilogo non è collegata; contattare il centro assistenza per il ripristino del funzionamento.
<b>E81</b>	<b>“ERR. LETTURA MF”</b> Indica un problema di accesso alla memoria permanente di riepilogo; spegnere e riaccendere l'RT. Se il problema persiste, contattare il centro di assistenza.
<b>E82</b>	<b>“ERR. SCRITTURA MF.”</b> Indica un problema di scrittura nella memoria permanente di riepilogo; contattare il centro di assistenza.
<b>E83</b>	<b>“MF ESAURITA!”</b> La segnalazione appare nei seguenti casi: <ul style="list-style-type: none"> <li>- sono stati eseguiti tutti gli azzeramenti disponibili</li> <li>- è stato esaurito lo spazio nell'area disponibile per le intestazioni dei documenti</li> <li>- sono stati eseguiti 200 ripristini dell'RT (HW INIT)</li> </ul> Chiamare il centro di assistenza.
<b>E84</b>	<b>“MF NON SERIAL.”</b> Indica che non è possibile attivare l'RT, perché la memoria permanente di riepilogo non ha il numero di serie.
<b>E85</b>	<b>“DISPLAY NON CONNESSO”</b> Indica che il display non è collegato; contattare il centro assistenza per verificare il display.
<b>E86</b>	<b>“ERR. MEMORIA RAM”</b> Si è verificato un malfunzionamento nella memoria RAM dell'RT. Contattare il centro assistenza per il ripristino del sistema.
<b>E87</b>	<b>“ERR. RAM / MF”</b> Si è verificato un malfunzionamento tra la memoria RAM e la memoria permanente di riepilogo dell'RT. Contattare il centro assistenza per il ripristino del sistema.
<b>E88</b>	<b>“ERR. DATA/ORA”</b> Questo controllo impedisce l'esecuzione della chiusura giornaliera. Verificare la data presente nell'RT e chiamare il centro assistenza. L'intervallo tra la data dell'ultimo azzeramento eseguito e la data attuale presente sull'RT supera 365 giorni.
<b>E89</b>	<b>“DISPLAY CLIENTE NON CONNESSO!”</b> Indica il mancato funzionamento del display. Contattare il centro assistenza.



<b>E90</b>	<b>“ERRORE COMUNICAZIONE”</b> Indica la mancata comunicazione tra i moduli interni. Riavviare il sistema. Se il problema persiste, contattare il centro assistenza.
<b>E92</b>	<b>“DATI DA +4GG SCARICARE O INVIARE [CL]”</b> Il registratore non invia i corrispettivi da quattro giorni. Ripristinare l’invio telematico o scaricare i file pendenti nella memoria del registratore, per il successivo invio con dispositivo esterno. Contattare il centro assistenza per la verifica del registratore.
<b>E93</b>	<b>“RT INATTIVO. ESEGUIRE CHIUSURA [CL]”</b> Il registratore non è stato utilizzato da almeno un giorno (periodo di inattività da comunicare). Per effettuare le registrazioni, è obbligatorio effettuare preventivamente una chiusura giornaliera.
<b>E94</b>	<b>“MANCATA CONNESSIONE CON IL SERVER” “MANCATA RISPOSTA” [CL]”</b> Durante la procedura di invio dei corrispettivi, si è verificato un errore. Riprovare ad inviarli in un altro momento. Se il problema persiste per più giorni, contattare il centro assistenza.
<b>E95</b>	<b>“RT DISATTIVATO. RIAVVIARE [CL]”</b> Il registratore telematico è stato disattivato. Riavviare. Dal successivo riavvio, sarà necessario procedere con una nuova attivazione prima di poter effettuare delle registrazioni.
<b>E96</b>	<b>“REG. TELEMATICO DISMESSO [CL]”</b> Il registratore telematico è stato dismesso. La procedura è irreversibile.
<b>E97</b>	<b>“MEMORIA PERMANENTE DI RIEPILOGO NON CONNESSA”</b> Indica che la memoria permanente di riepilogo non è collegata; contattare il centro assistenza.
<b>E99</b>	<b>“MEMORIA PERMANENTE DI RIEPILOGO OLTRE 90% [CL]”</b> Indica il raggiungimento e superamento della soglia 90% di riempimento della memoria permanente di riepilogo. Informare il centro assistenza.
<b>E100</b>	<b>“ESEGUIRE CHIUSURA GIORNALIERA”</b> Questo messaggio avvisa che è necessario eseguire la chiusura giornaliera.

## 13. INFORMAZIONI AGLI UTENTI

### 13.1 RIMOZIONE DELLA BATTERIA INTERNA

#### BATTERIA RICARICABILE AL LITIO

##### **ATTENZIONE!**

***Le seguenti operazioni devono essere eseguite da personale tecnico autorizzato.***

##### **ATTENTION!**

*The below procedure must be performed only by an authorized technician.*

Seguire le istruzioni per rimuovere la batteria dalla scheda (Fig.1):

1. scollegare la scheda dall'alimentazione
2. individuare sul retro della scheda le due piazzole su cui la batteria è saldata
3. avvicinare la punta del saldatore allo stagno in corrispondenza delle due piazzole dove è saldata la batteria (Fig.2)
4. quando lo stagno diventa liquido è possibile rimuovere la batteria, sfilandone i reofori dai due fori nella scheda.



**FIG.1**



**FIG. 2**

## 13.2 SMALTIMENTO DEL PRODOTTO



### INFORMAZIONE AGLI UTENTI

**Ai fini dell' attuazione delle Direttive 2011/65/EU e 2012/19/EU, relative alla riduzione dell'uso di sostanze pericolose nelle apparecchiature elettriche ed elettroniche, nonché allo smaltimento dei rifiuti"**

Il simbolo del cassonetto barrato riportato sull'apparecchiatura o sulla confezione indica che il prodotto alla fine della propria vita utile deve essere raccolto separatamente dagli altri rifiuti.

La raccolta differenziata della presente apparecchiatura giunta a fine vita è organizzata e gestita dal produttore. L'utente che vorrà disfarsi della presente apparecchiatura dovrà quindi contattare il produttore e seguire il sistema che questo ha adottato per consentire la raccolta separata dell'apparecchiatura giunta a fine vita.

L'adeguata raccolta differenziata per l'avvio successivo dell'apparecchiatura dimessa al riciclaggio, al trattamento e allo smaltimento ambientalmente compatibile contribuisce ad evitare possibile effetti negativi sull'ambiente e sulla salute e favorisce il reimpiego e/o riciclo dei materiali di cui è composta l'apparecchiatura.

Lo smaltimento abusivo del prodotto da parte del detentore comporta l'applicazione delle sanzioni amministrative di cui al D.Lgs. n.22/1997" (articolo 50 e seguenti del D.Lgs. n.22/1997).

Rev.01

**14. NOTE**

---

---

---

---

---

---

---

---

---

---

---

---

---

---

---

---

---

---

---

---

---

---

---